

# wolcraft®

## master 600

- Ⓓ Höhenverstellbarer Spann- und Arbeitstisch
- Ⓔ Height adjustable clamping and working table
- Ⓕ Etabli-étau pliant et réglable en hauteur
- Ⓖ Altura ajustable de la mesa de trabajo y sujeción
- Ⓗ In hoogte verstelbare span- en werktafel
- Ⓘ Tavolo di montaggio e lavoro regolabile in altezza
- Ⓟ Mesa de fixação e trabalho, ajustável na altura
- ⒹK Højdeindstilleligt spænde- og arbejdsbord
- Ⓘ Höjdställningsbart spänn- och arbetsbord
- ⒻN Korkeussäädettävä kiinnitys- ja työpöytä
- Ⓖ N UHøydejusterbart fastspennings- og arbeidsbord
- ⒻL Stół zaciskowo-roboczy z regulowaną wysokością
- ⒼR Τραπεζί σύσφιξης και εργασίας ρυθμιζόμενο στο ύψος
- ⒻR Yüksekliği ayarlanabilir çalışma masası ve büyütelebilir masa
- ⒻZ Výškově stavitelný upínací a pracovní stůl
- Ⓕ Állítható magasságú satu- és munkapad
- ⒻO Masă de lucru și fixare cu înălțime reglabilă
- ⒻC Работна маса с регулиране на височината
- ⒻR Stezni i radni stol podesivi po visini
- ⒻS Зажимный и рабочий стол с регулируемой высотой

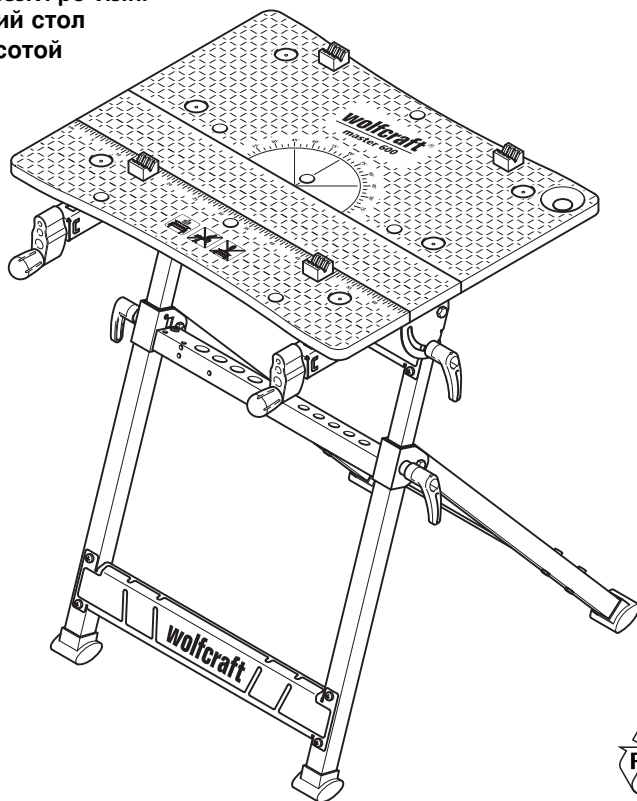

wolcraft® GmbH  
 D-56746 Kempenich  
 Germany  
[www.wolcraft.de](http://www.wolcraft.de)



Ⓓ Inhalt  
ⒼⒷ Contens  
Ⓕ Contenu  
Ⓔ Contenido  
Ⓐ Inhoud  
Ⓘ Contenuto  
Ⓓ Conteúdo

ⒸⓀ Indhold  
Ⓐ Innehåll  
Ⓕ Sisältö  
Ⓐ Innehåll  
Ⓐ Zawartość  
Ⓐ Περιεχόμενο  
Ⓐ İçerik

ⒸⓂ Obsah  
Ⓐ Tartalom  
Ⓐ Conținut  
Ⓐ Съдържание  
Ⓐ Sadržaj  
Ⓐ Содержание

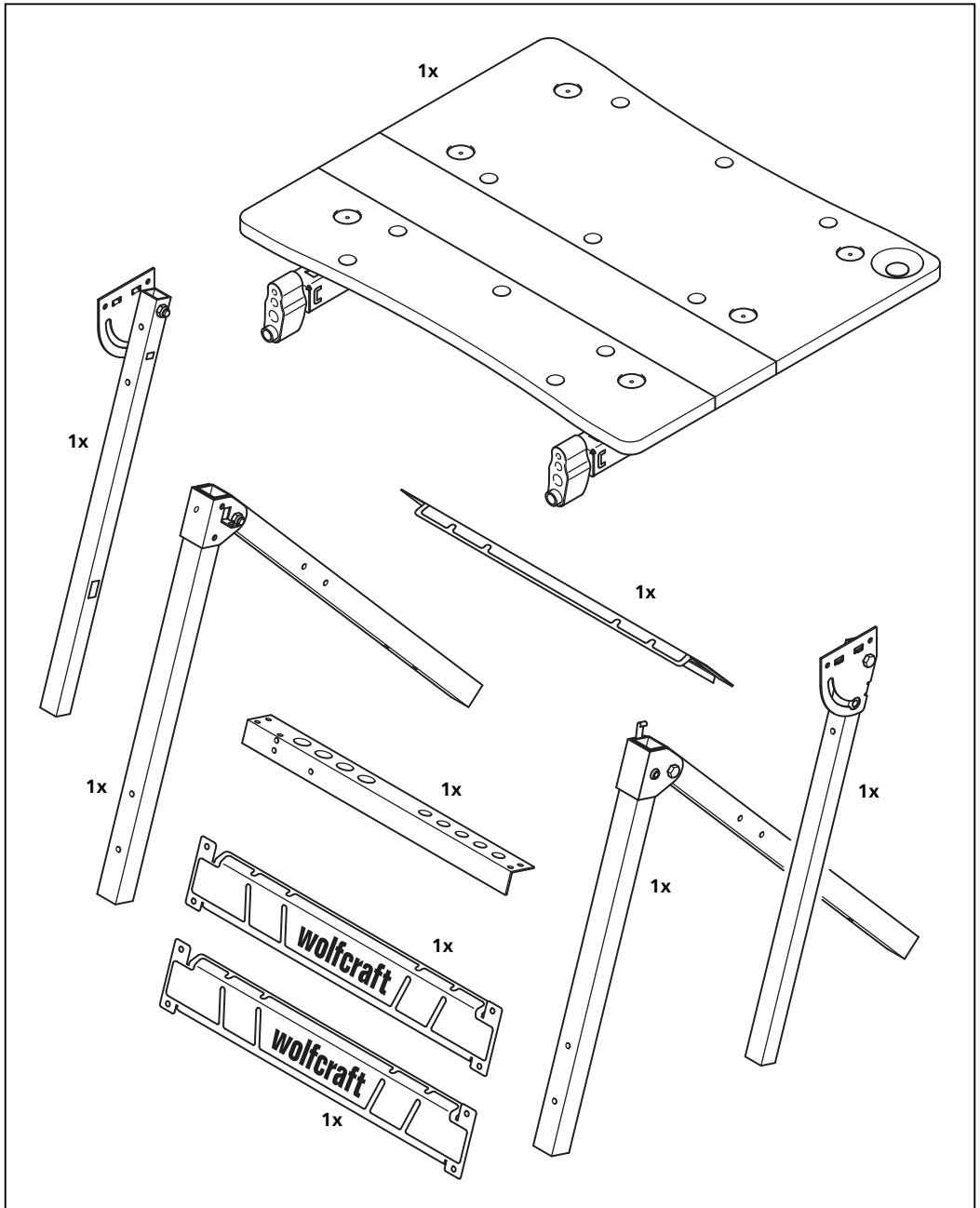

- Ⓓ Zubehörbeutel
- ⒸⒹ Accessory bag
- Ⓕ Sacnet avec accessoires
- Ⓔ Bolsa de accesorios
- ⒹⒻ Zakje met accessoires
- Ⓘ Sacchetto di accessori
- Ⓕ Saco de acessórios

- ⒹⒻ Tilbehørspose
- Ⓔ Tillbehörspåse
- ⒻⒹⒻ Lisätarvikkepussi
- ⒹⒻ Tilbehørpose
- ⒻⒻ Opakowanie z osprzętem
- ⒹⒻ Σάκος εξαρτημάτων
- ⒻⒻ Aksesuar çantası

- Ⓕ Sáček s príslušenstvom
- ⒻⒻ Tartozéksomag
- ⒻⒻ Pungă cu accesorii
- ⒻⒻ Плик за доп.аксесоари
- ⒻⒻ Vrećica za pribor
- ⒻⒻ Сумка с принадлежностями

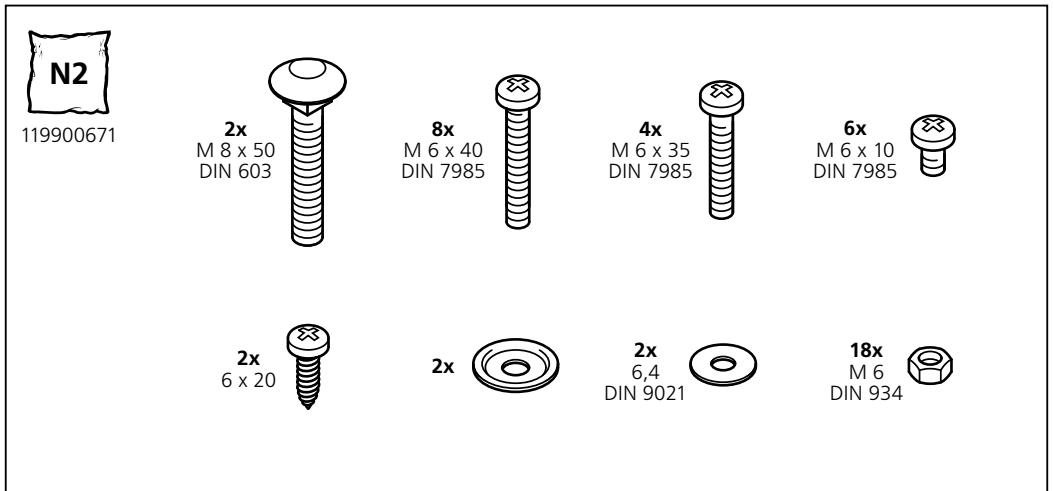
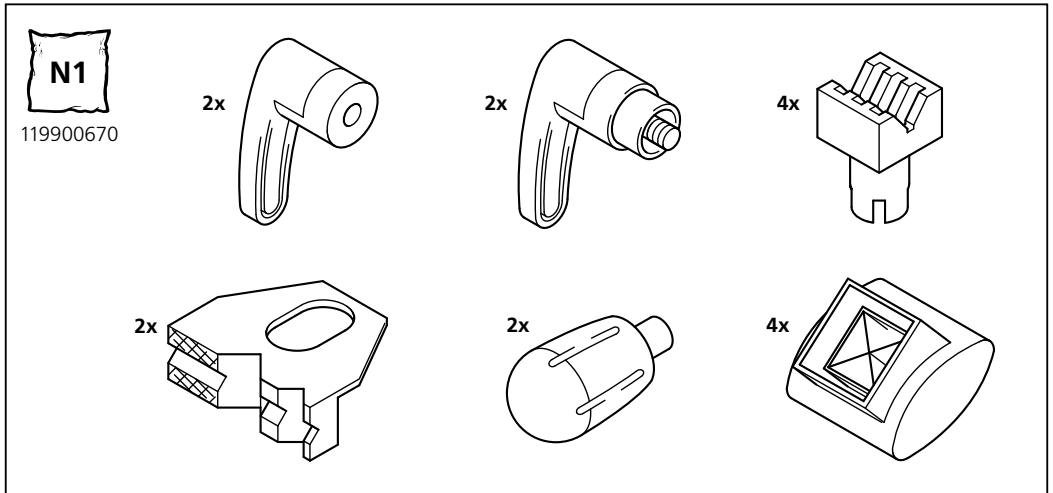

- ⒻⒻⒻ Notwendiges Montagewerkzeug
- ⒻⒻⒻ Necessary assembly tools
- ⒻⒻⒻ Outils de montage nécessaires
- ⒻⒻⒻ Herramientas de montaje necesarias
- ⒻⒻⒻ Noodzakelijk montage gereedschap
- ⒻⒻⒻ Attrezzi necessari per il montaggio
- ⒻⒻⒻ Ferramenta de montagem necessárias
- ⒻⒻⒻ Nødvendigt montageværktøj
- ⒻⒻⒻ Erforderliga monteringsverktyg
- ⒻⒻⒻ Tarvittava asennustyökalu

- ⒻⒻⒻ Nødvendig monteringsværktøj
- ⒻⒻⒻ Opakowanie z osprzętem
- ⒻⒻⒻ Απαραίτητα εργαλεία μονταρίσματος
- ⒻⒻⒻ Montaj için gerekli takım
- ⒻⒻⒻ Nutné montážní nářadí
- ⒻⒻⒻ Szereléshez szükséges szerszámok
- ⒻⒻⒻ Sunt necesare unelte de montaj
- ⒻⒻⒻ Необходими инструменти за монтаж
- ⒻⒻⒻ Alat potreban za montažu
- ⒻⒻⒻ Необходимые монтажные инструменты

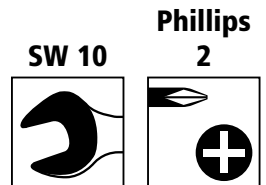

- Ⓓ Montageanleitung
- ⒸⒹ Assembly Instructions
- Ⓕ Instructions de montage
- Ⓔ Instrucciones de montaje
- Ⓖ Montage instructies
- Ⓘ Istruzioni per montaggio
- Ⓒ Instrução de montagem

- ⒹK Monteringsanvisning
- Ⓔ Montagevejledning
- ⒻN Asennus Käyttöohje
- ⒼN Monteringsanvisning
- ⒾL Opis montažu
- ⒸⒹ Oδηγίες μονταρίσματος
- ⒺR Montaj talimatı

- ⒸZ Návod k montáži
- ⒾH Szerelési útmutató
- ⒼⒹ Îndrumător de montare
- ⒸⒹ Упътване за работа
- ⒼⒹR Упута за montažu
- ⒼⒹR Инструкција по монтажу

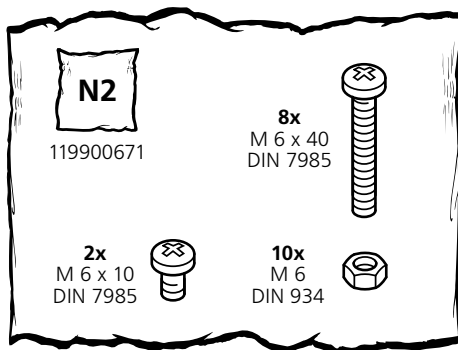

- Ⓒ Schrauben in (A) nur lose montieren.
- ⒸⒹ Screw the screws loosely into (A).
- Ⓕ Visser mais ne pas serrer les vis en (A).
- Ⓔ Los tornillos en (A) deben montarse tan sólo ligeramente.
- Ⓖ Schroeven in (A) alleen los monteren.
- Ⓘ Montare le viti in (A) solo in modo lento.
- Ⓒ Parafusos: (A) só montar, levemente.
- Ⓖ Skruer i (A) monteres kun løst.
- Ⓔ Skruvarna i (A) monteras bara löst.
- Ⓖ Kiinnträ ruuvit (A) vain löyhästi.
- Ⓘ Monter skruer i (A) bare løst.
- Ⓖ Śruby w (A) należy zamontować tylko luźno.
- ⒸⒹ Μοντάρετε τις βίδες στο (A) χαλαρά.
- ⒼⒹ (A) 'daki civataları gevşek olarak takınız.
- ⒼⒹ Šrouby v místech "A" jen volně smontujte.
- Ⓖ A-val jelölt csavarokat ne húzza meg.
- ⒼⒹ Înșurubați lejer toate șuruburile.
- ⒼⒹ Винтовете се закрепват леко в (A).
- ⒼⒹ Vijke u (A) samo labavo pritegnite.
- ⒼⒹR Винт в (A) только наживить.

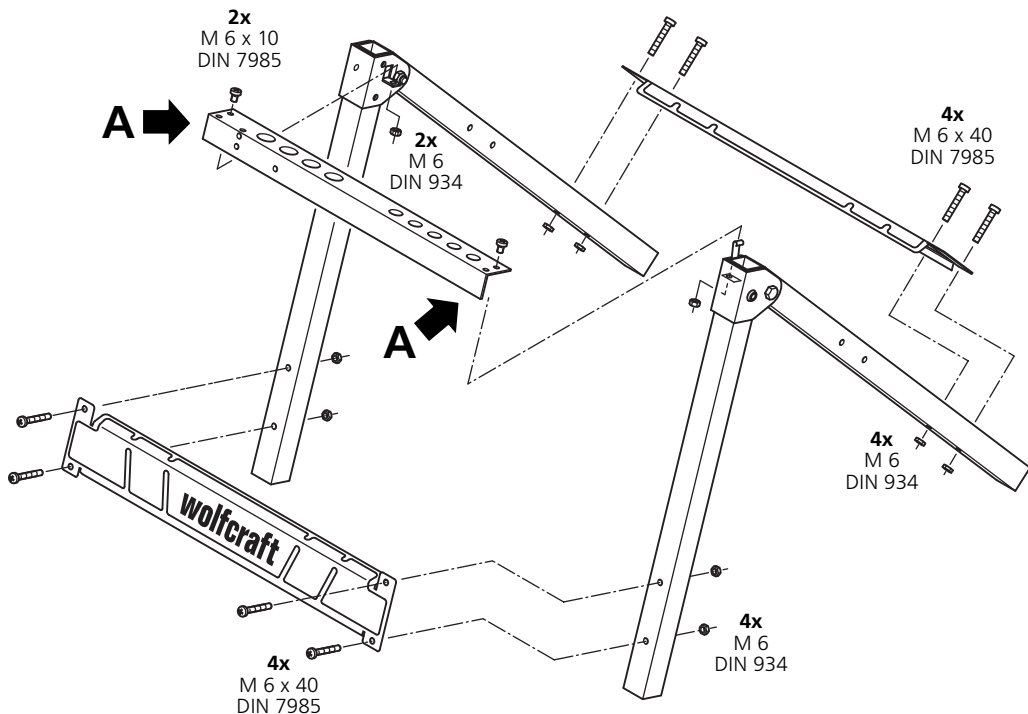

2

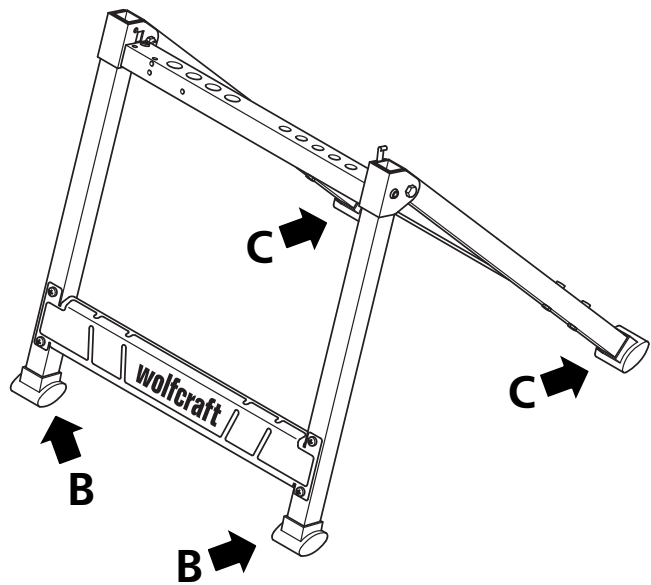
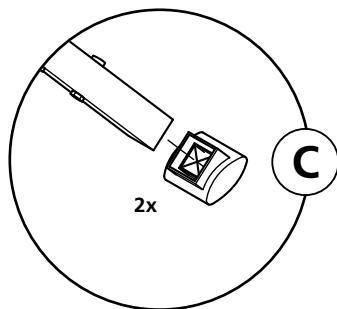
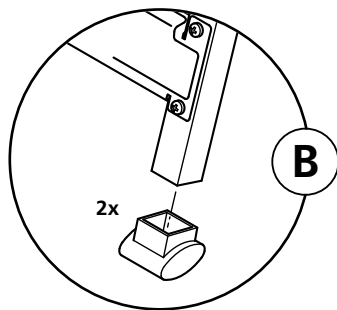

3

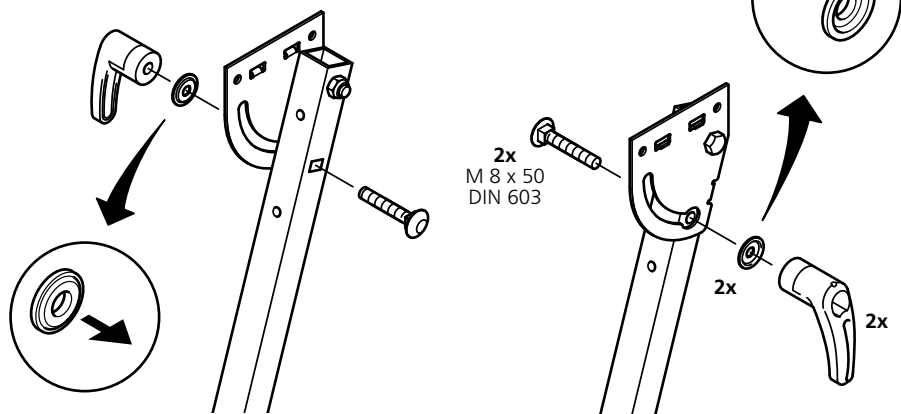
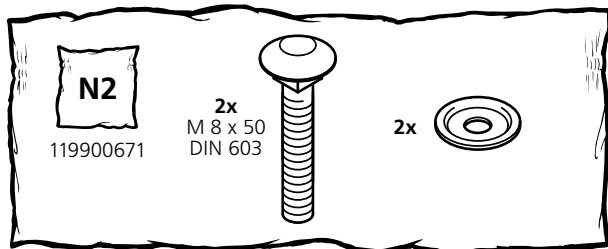

N2

119900671

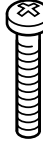
4x  
M 6 x 35  
DIN 79854x  
M 6  
DIN 934

## 4.1

- ⊕ Schrauben in (D) nur lose montieren.
- ⊕ Screw the screws loosely into (D).
- ⊕ Visser mais ne pas serrer les vis en (D).
- ⊕ Los tornillos en (D) deben montarse tan sólo ligeramente.
- ⊕ Schroeven in (D) alleen los monteren.
- ⊕ Montare le viti in (D) solo in modo lento.
- ⊕ Parafusos: (D) só montar, levemente.
- ⊕ Skruer i (D) monteres kun løst.
- ⊕ Skruvarna i (D) monteras bara löst.
- ⊕ Kiinnträ ruuvit (D) vain löyhästi.
- ⊕ Monter skruer i (D) bare løst.
- ⊕ Śruby w (D) należy zamontować tylko luźno.
- ⊕ Μοντάρετε τις βίδες στο (D) χαλαρά.
- ⊕ (D) 'daki civataları gevşek olarak takınız.
- ⊕ Šrouby v místech "D" jen volně smontujte.
- ⊕ D-val jelölt csavarokat ne húzza meg.
- ⊕ İnşurubaşı lejer toate şuruburile.
- ⊕ Винтовете се закрепват леко в (D).
- ⊕ Vijke u (D) samo labavo pritegnite.
- ⊕ Винт в (D) только наживить.

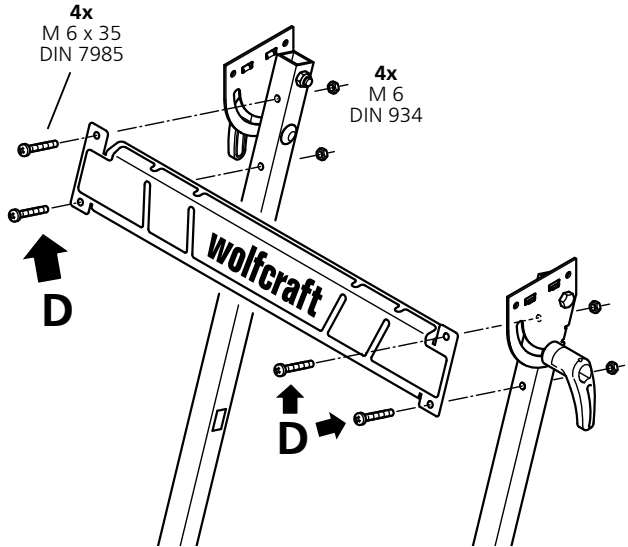

## 4.2

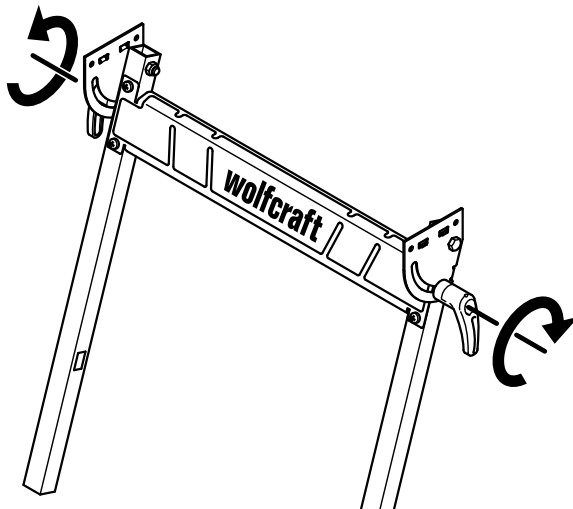

- Ⓞ Schrauben in (A, D) anziehen.
- Ⓢ Tighten the screws in (A, D).
- Ⓢ Serrer les vis en (A, D).
- Ⓢ Apretar los tornillos en (A, D).
- Ⓢ Schroeven in (A, D) aandraaien.
- Ⓢ Serrare le viti in (A, D).
- Ⓢ Parafusos: (A, D) apertar
- Ⓢ Skruer i (A, D) strammes.
- Ⓢ Skruvarna i (A, D) drags åt.
- Ⓢ Kirisu ruuvit (A, D).
- Ⓢ Trekk til skruer i (A, D).
- Ⓢ Dociągnać śruby w (A, D).
- Ⓢ Βιδώστε σφιχτά τις βίδες στο (A, D).
- Ⓢ (A, D) 'daki civataları sıkıştırınız.
- Ⓢ Šrouby v místech "A, D" pevně utáhněte.
- Ⓢ Húzza meg az A, D-val jelölt csavarokat.
- Ⓢ Strângeți toate șuruburile.
- Ⓢ Винтовете се завинтват в (A, D).
- Ⓢ Vijke u (A, D) pritegnite.
- Ⓢ Винт в (A, D) завинтить.

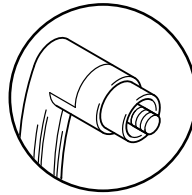

5

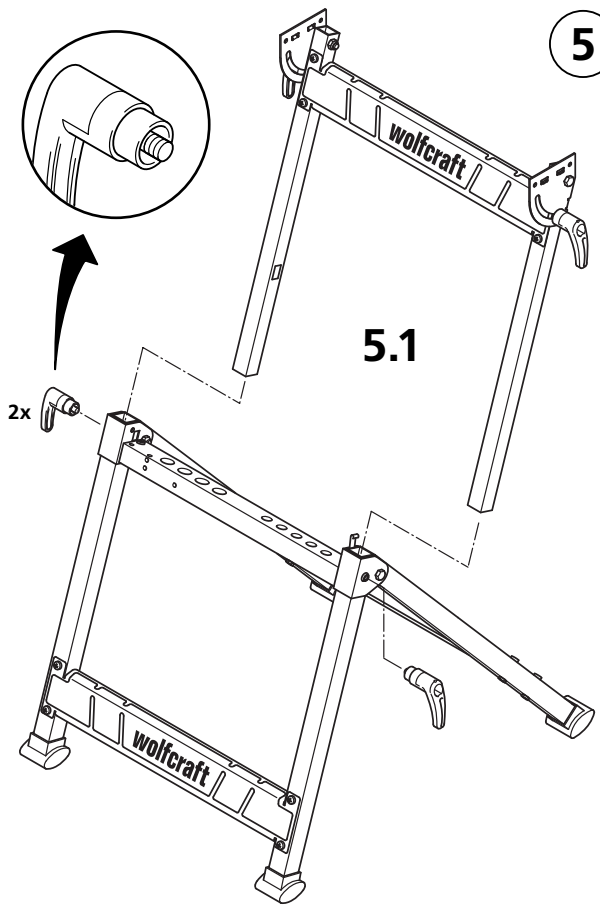

5.1

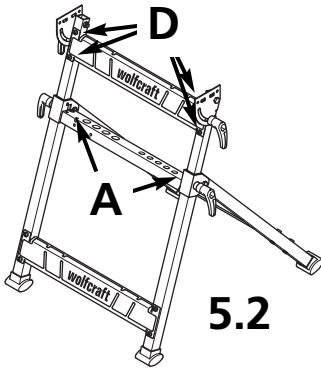

5.2

### 5.3

- Ⓞ Achtung: Alle vier Griffschrauben festziehen.
- Ⓢ Attention: Tighten all four handle screws.
- Ⓢ Attention: Resserrer les quatre vis papillon.
- Ⓢ Atención: Apriete los cuatro tornillos del mango.
- Ⓢ Let op! Alle vier de handgreepschroeven vastdraaien.
- Ⓢ Attenzione: Serrare le quattro manovelle.
- Ⓢ Atenção: Apertar todos os parafusos do punho.
- Ⓢ OBS: Alle fire fingerskruer strammes.
- Ⓢ OBS! Drag åt alla fyra handtagsskruvar.
- Ⓢ Huomio: Kiristä kaikki neljä siipiruuvia.
- Ⓢ OBS: Trekk til alle fire håndtakskruer.
- Ⓢ Uwaga: Dokrećć wszystkie cztery śruby z uchwytem.
- Ⓢ Προσοχή: Σφίξτε και τις τέσσερις βίδες λαβής.
- Ⓢ Dikkat: Her dört kulplu vidayı sıkıştırın.
- Ⓢ Pozor: všechny 4 madlové šrouby pevně utáhnout.
- Ⓢ Vigyázat: húzza meg mind a négy rögzítőcsavart.
- Ⓢ Atenție: Toate șuruburile de prindere cu manetă să fie bine strânse.
- Ⓢ Внимание: Четирите държачи винтове се издърпват.
- Ⓢ Pažnja: čvrsto zategnite sva četiri vijka s ručicom.
- Ⓢ Внимание: Затянуть все четыре винтовых фиксатора.

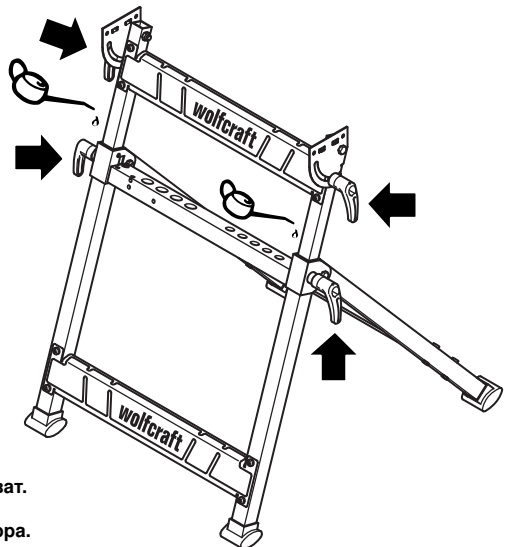

**N2**  
119900671

2x  
6 x 20



4x  
M 6 x 10  
DIN 7985



2x  
6,4  
DIN 9021



4x  
M 6  
DIN 934



6.1

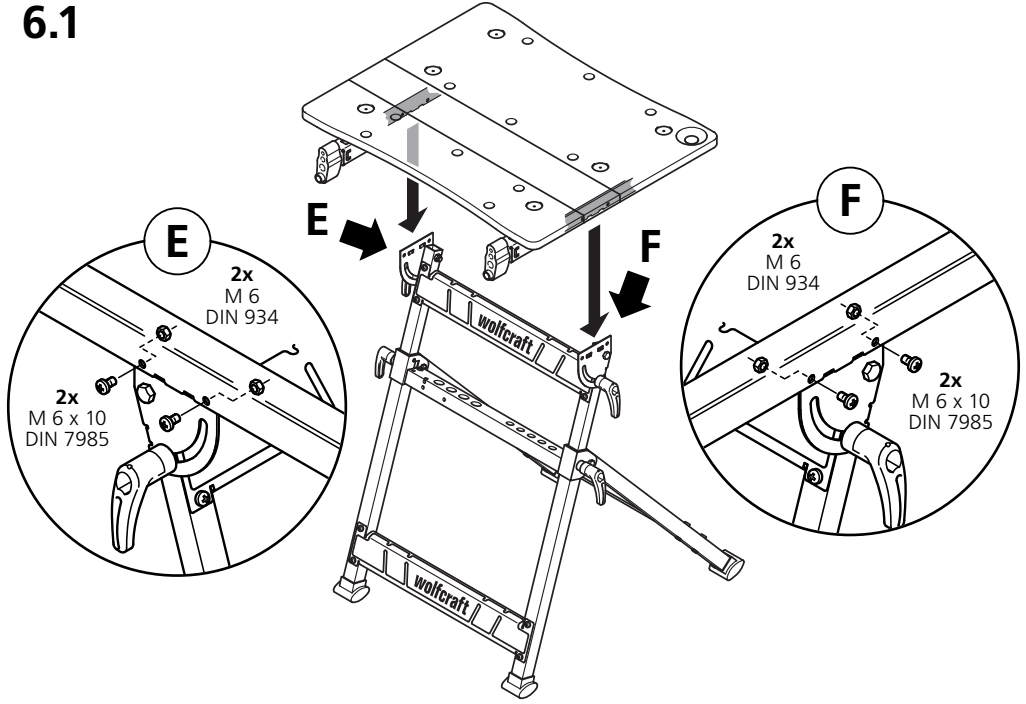

6.2

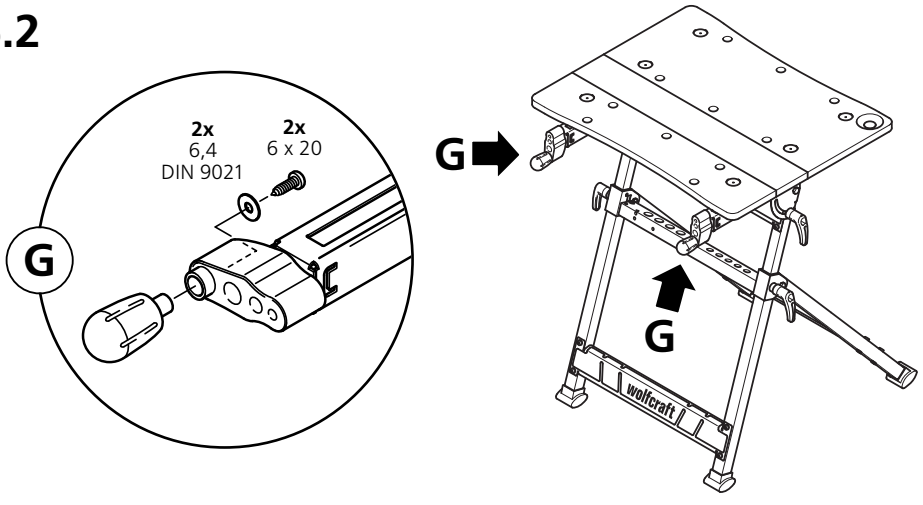



- Ⓓ Bedienungsanleitung
- Ⓔ Operating instructions
- Ⓕ Mode d'emploi
- Ⓖ Instrucciones de manejo
- Ⓗ Gebruiksaanwijzing
- Ⓘ Istruzioni per l'uso
- Ⓜ Instrução de operação

- Ⓒ Betjeningsvejledning
- Ⓓ Bruksanvisning
- Ⓔ Käyttöohje
- Ⓖ Bruksanvisning
- Ⓗ Instrukcja obsługi
- Ⓘ Οδηγίες χρήσης
- Ⓜ Kullanma talimatı

- Ⓒ Návod k použití
- Ⓓ Használati útmutató
- Ⓔ Instrucțiuni de montaj
- Ⓖ Упътване за работа
- Ⓗ Uputa za uporabu
- Ⓘ Инструкција по обслуживанию

- 1
- Ⓓ Achtung: Überprüfen Sie vor jedem Arbeiten, dass alle Schraubverbindungen und Griffschrauben fest angezogen sind!
  - Ⓔ Attention: Before starting to work always make sure that all screw connections and handle screws have been properly tightened!
  - Ⓕ Attention: Avant de commencer à travailler, vérifiez à chaque fois que tous les assemblages à vis et toutes les poignées sont bien serrés!
  - Ⓖ Atención: Cada vez, antes de trabajar, verifiquen bien que todos los ensamblajes por tornillos y los tornillos con empuñadura sean bien apretados!
  - Ⓗ Let op! Voor alle werkzaamheden controleren dat alle schroefboutverbindingen en handgreepschroeven vast zijn aangehaald!
  - Ⓘ Attenzione: Prima di lavorare verificare ogni volta che le manovelle e tutte le congiunzioni a vite siano ben serrate!
  - Ⓜ Atenção: Antes de executar qualquer trabalho, assegure-se de que todas as uniões roscadas e parafusos serilhados estão firmemente apertados!
  - Ⓒ OBS: Kontrollér altid inden arbejdet påbegyndes, at alle skrueforbindelser og fingerskruer er godt fastspændt!
  - Ⓓ OBS! Kontrollera alltid före arbetets början att alla skruvförband och låshandtag är ordentligt åtdragna!
  - Ⓔ Huomio: Tarkista aina ennen työskentelyn aloittamista, että kaikki ruuviliitokset ja siipiruuvit ovat tiukasti kiinni!
  - Ⓕ OBS: Kontroller før hvert arbeide at alle skrueforbindelser og grepskruer er trukket fast til!
  - Ⓖ Uwaga: Przed każdą pracą sprawdzić wszystkie połączenia śrubowe, oraz to, czy śruby mocujące są należycie dokręcone.
  - Ⓘ Προσοχή: Ελέγξε πριν από κάθε εργασία αν όλες οι βίδες και κοχλιώσεις είναι σφιχτά βιδωμένες!
  - Ⓜ Dikkat: Çalışmaya başlamadan önce her defasında civataların ve sabitleme kollarının tam olarak sıkı olup olmadığını kontrol ediniz!
  - Ⓒ Pozor! Přezkoušejte vždy před každou prací, zdali jsou šroubové spoje pevně dotaženy.
  - Ⓓ Vigyázat: Minden munkakezdés előtt győződjön meg arról, hogy minden csavarkötés és rögzítőcsavar erősen meg legyen húzva!
  - Ⓕ Atenție, înainte de a începe lucrul, ca toate imbinările cu șurub și toate șuruburile de prindere să fie bine strânse.
  - Ⓖ Внимание: Винаги преди работа проверете дали всички винтове и захватки са добре затегнати!
  - Ⓗ Pažnja: prije bilo kakvog rada provjerite, da su sva vijčana spojišta i vijci s ručicom čvrsto pritegnuti!
  - Ⓘ Внимание: перед каждой работой необходимо проверить, хорошо ли затянуты все соединительные болты.

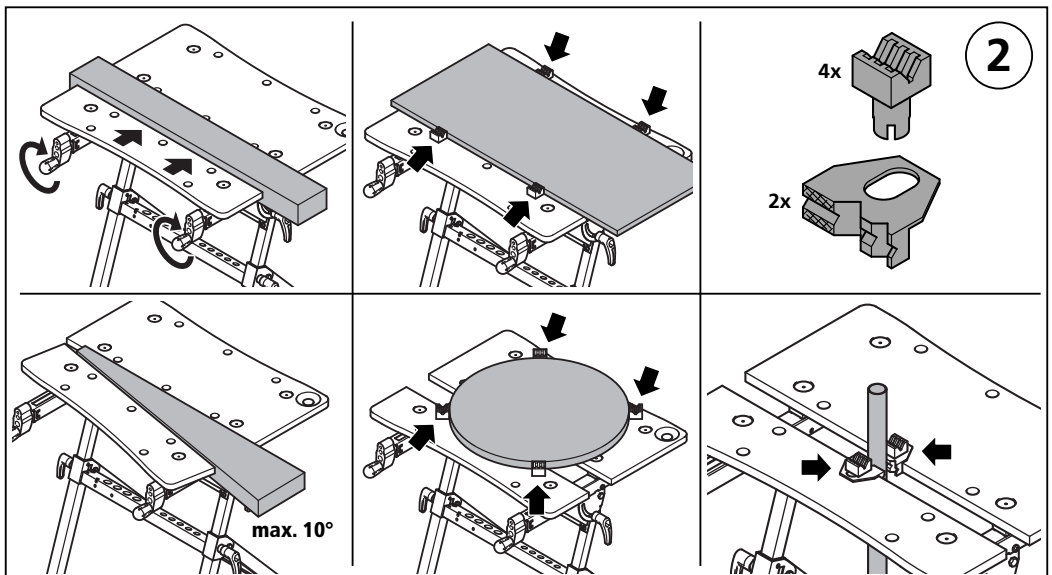

- Ⓢ Zusammenklappen: 1. Untere Griffschrauben festziehen. 2. Obere Griffschrauben lösen. 3. Arbeitsplatte bis Anschlag schwenken. 4. Obere Griffschrauben festziehen. 5. Untergestell zusammenklappen. 6. Transport
- Ⓢ Fold together: 1. Tighten the bottom handle screw. 2. Loosen the top handle screws. 3. Tilt the worktop as far as possible. 4. Tighten the top handle screw. 5. Fold the stand together. 6. Transport
- Ⓢ Plier: 1. Resserer la vis papillon inférieure. 2. Desserrer la vis papillon supérieure. 3. Basculer le plan de travail jusqu'à la butée. 4. Resserer la vis papillon supérieure. 5. Plier le piètement. 6. Transport
- Ⓢ Para plegarla: 1. Apriete el tornillo del mango. 2. Suelte el tornillo superior del mango. 3. Mueva la plancha de trabajo hasta el tope. 4. Apriete los tornillos superiores del mango. 5. Pliegue la base. 6. Transporte
- Ⓢ Dichtklappen: 1. Onderste handgreepschroef vastdraaien. 2. Bovenste handgreepschroeven losdraaien. 3. Werkblad tot de aanslag kantelen. 4. Bovenste handgreepschroeven vastdraaien. 5. Onderstel samenklappen. 6. Transport
- Ⓢ Chiusura: 1. Serrare le manovelle inferiori. 2. Allentare le manovelle superiori. 3. Piegaro il piano di lavoro sino all'arresto. 4. Serrare le manovelle superiori. 5. Ripiegare il telaio. 6. Trasporto
- Ⓢ Dobrar: 1. Apertar o parafuso do punho. 2. Soltar os parafusos do punho superior. 3. Bascular a placa de trabalho até o encosto. 4. Apertar os parafusos do punho superiores. 5. Dobrar a estrutura inferior. 6. Transporte
- Ⓢ Sammenklapning: 1. Den nederste fingerskrue strammes. 2. De øverste fingerskruer løsnes. 3. Arbejdspladen drejes til stoppet. 4. De øverste fingerskruer strammes. 5. Understellet klappes sammen. 6. Transport
- Ⓢ Fälla ihop: 1. Dra åt den nedre handtagsskruven. 2. Lossa den övre handtagsskruven. 3. Sväng arbetsplatta till anslag. 4. Drag åt den övre handtagsskruven. 5. Fäll ihop underredet. 6. Transport
- Ⓢ Kokoon kääntäminen: 1. Kiristä alempi siipiruuvi. 2. Löysää ylempi siipiruuvi. 3. Käännä työtasoa vasteseen saakka. 4. Kiristä ylemmät siipiruuvit. 5. Käännä alakehikko yhteen. 6. Kuljetus
- Ⓢ Sammenslåing: 1. Trekk til den nedre håndtakskrue. 2. Løsne de øvre håndtakskrue. 3. Sving arbeidsplaten til anslaget. 4. Trekk til de øvre håndtakskrue. 5. Slå sammen understellet. 6. Transport
- Ⓢ Składanie: 1. Dokręćć dolną śrubę z uchwytem. 2. Odkręćć górne śruby z uchwytem. 3. Wychylić płytę roboczą do oporu. 4. Dokręćć górne śruby z uchwytem. 5. Złożyć dolną część podstawy. 6. Transport
- Ⓢ Κλείσιμο: 1. Σφίξτε την κάτω βίδα λαβής. 2. Ξεβιδώστε τις επάνω βίδες λαβής. 3. Μετακινήστε μέχρι τέρμα την πλάκα εργασίας. 4. Σφίξτε τις επάνω βίδες λαβής. 5. Κλείστε το υπόβαθρο. 6. Μεταφορά
- Ⓢ Katlamak için: 1. Alttaki kulplu vidaları sıkıştırın. 2. Üstteki kulplu vidaları gevşetin. 3. Çalışma tezgahını çevrilebildiği kadar yana çevirin. 4. Üstteki kulplu vidaları sıkıştırın. 5. Masa bacaklarını katlayın. 6. İstedığınız yere nakledin.
- Ⓢ Skládání: 1. Spodní madlové šrouby pevně utáhnout. 2. Horní madlové šrouby uvolnit. 3. Pracovní desku až na doraz naklopit. 4. Horní madlové šrouby utáhnout. 5. Složit podstavec. 6. Přeprava
- Ⓢ Összecsukás: 1. Húzza meg az alsó rögzítőcsavart. 2. Lazítsa meg a felső rögzítőcsavart. 3. A munkalapot forgassuk ütközésig. 4. Húzzuk meg a felső rögzítőcsavart. 5. Csukjuk össze az alsó részt. 6. Szállítás
- Ⓢ Plierea: 1. Se strâng șuruburile interioare cu manetă. 2. Se slăbesc șuruburile superioare cu manetă. 3. Se basculează tabla mesei până la opritor. 4. Se strâng șuruburile superioare cu manetă. 5. Se pliază cadrul interior. 6. Transport.
- Ⓢ Прибирание: 1. Долните държащи ръчки се издърпват. 2. Горните държащи ръчки се разхлабват. 3. Работният плот се свляга до ограничителя. 4. Горните държащи ръчки се издърпват. 5. Долната част се сгъва. 6. Пренасяне
- Ⓢ Sklapanje: 1. Čvrstoategnite donje vijke s ručicom. 2. Otpustite gornje vijke s ručicom. 3. Radnu ploču zakrenite do graničnika. 4. Čvrstoategnite gornje vijke s ručicom. 5. Sklopite postolje. 6. Transport
- Ⓢ Складывание: 1. Затянуть нижние винтовые фиксаторы. 2. Освободить верхние винтовые фиксаторы. 3. Наклонить рабочую поверхность до упора. 4. Затянуть верхние винтовые фиксаторы. 5. Подставку сложить. 6. Транспортировка.

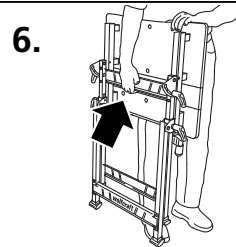
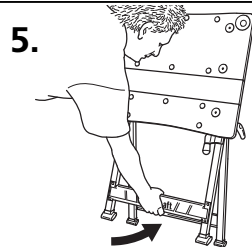
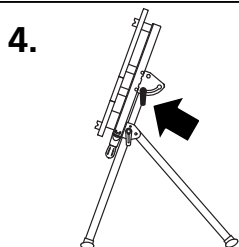
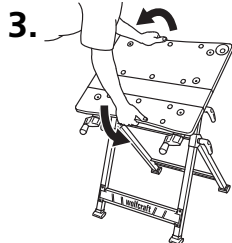
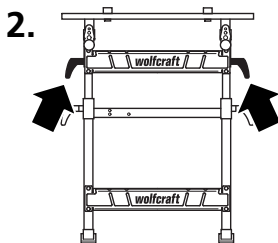
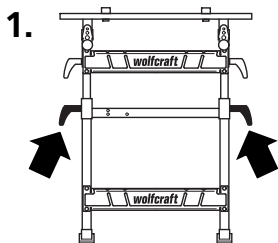

- Ⓢ **Aufklappen:** 1. Alle vier Griffschrauben festziehen. 2. Untergestell aufklappen. 3. Obere Griffschrauben lösen. 4. Arbeitsplatte bis Anschlag schwenken. 5. Obere Griffschrauben festziehen.
- Ⓢ **Fold out:** 1. Tighten all four handle screws. 2. Fold the stand out. 3. Loosen the top handle screws. 4. Tilt the worktop as far as possible. 5. Tighten top handle screws.
- Ⓢ **Déplier:** 1. Resserrer les quatre vis papillon. 2. Déplier les pieds. 3. Desserrer les vis papillon supérieures. 4. Basculer le plan de travail jusqu'à la butée. 5. Resserrer les vis papillon supérieures.
- Ⓢ **Para desplegarla:** 1. Apriete los cuatro tornillos del mango. 2. Despliegue la base. 3. Suelte los tornillos superiores del mango. 4. Mueva la plancha de trabajo hasta el tope. 5. Apriete los tornillos superiores del mango.
- Ⓢ **Openklappen:** 1. Alle vier de handgreepschroeven vastdraaien. 2. Onderstel openklappen. 3. Bovenste handgreepschroeven losdraaien. 4. Werkblad tot de aanslag kantelen. 5. Bovenste handgreepschroeven vastdraaien.
- Ⓢ **Apertura:** 1. Serrare le quattro manovelle. 2. Aprire il telaio. 3. Allentare le manovelle superiori. 4. Ruotare il piano di lavoro sino all'arresto. 5. Serrare le manovelle superiori.
- Ⓢ **Desdobrar:** 1. Apertar todos os parafusos do punho. 2. Desdobrar a estrutura inferior. 3. Soltar os parafusos do punho. 4. Bascular a placa de trabalho até o encosto. 5. Apertar os parafusos do punho superiores.
- Ⓢ **Udklappning:** 1. Alle fire fingerskruer strammes. 2. Understellet klappes op. 3. De øverste fingerskruer løsnes. 4. Arbejdspladen drejes til stoppet. 5. De øverste fingerskruer strammes.
- Ⓢ **Fälla upp:** 1. Drag åt alla fyra handtagsskruvar. 2. Fäll upp underredet. 3. Lossa den övre handtagsskruven. 4. Sväng arbetsplattan till anslag. 5. Drag åt den övre handtagsskruven.
- Ⓢ **Avaaminen:** 1. Kiristä kaikki neljä siipiruuvia. 2. Avaa alakehikko. 3. Löysää ylemmät siipiruuvit. 4. Käännä työtaso vasteseen saakka. 5. Kiristä ylemmät siipiruuvit.
- Ⓢ **Oppslåing:** 1. Trekk til alle fire håndtaksruer. 2. Slå opp understellet. 3. Løsne de øvre håndtaksruene. 4. Sving arbeidsplaten til anslaget. 5. Trekk til de øvre håndtaksruene.
- Ⓢ **Rozkładanie:** 1. Dokręcić wszystkie cztery śruby z uchwytem. 2. Rozłożyć dolną część podstawy. 3. Zwolnić górne śruby z uchwytem. 4. Wychylić płytę roboczą do oporu. 5. Dokręcić górne śruby z uchwytem.
- Ⓢ **Ανοίγμα:** 1. Σφίξτε και τις τέσσερις βίδες λαβής. 2. Ανοίξτε το υπόβαθρο. 3. Ξεβιδώστε τις επάνω βίδες λαβής. 4. Μετακινήστε μέχρι τέρμα την πλάκα εργασίας. 5. Σφίξτε τις επάνω βίδες λαβής.
- Ⓢ **Açmak için:** 1. Her dört kulplu vidayı sıkıştırın. 2. Masa bacaklarını açın. 3. Üstteki kulplu vidaları gevşetin. 4. Çalışma tezgahını çevrilebildiği kadar yana çevirin. 5. Üstteki kulplu vidaları sıkıştırın.
- Ⓢ **Vyložení:** Všechny 4 madlové šrouby utáhnout. 2. Podstavec rozložit. 3. Horní madlové šrouby uvolnit. 4. Pracovní desku vykloupat na doraz. 5. Horní madlové šrouby utáhnout.
- Ⓢ **Kinyitás:** 1. Húzzuk meg mind a négy rögzítőcsavart. 2. Nyissuk fel az alsó részt. 3. Lazítsuk meg a felső rögzítőcsavarokat. 4. A munkalapot forgassuk ütközésig. 5. Húzzuk meg a felső rögzítőcsavarokat.
- Ⓢ **Deplierea:** 1. Se strâng toate cele patru șuruburi cu manetă. 2. Se depliază cadrul interior. 3. Se slăbesc șuruburile superioare cu manetă. 4. Se basculează tabla mesei până la opritor. 5. Se strâng șuruburile superioare cu manetă.
- Ⓢ **Отваряне:** 1. Четирите държачи ръчки се издърпват. 2. Долната част се отваря. 3. Горните държачи ръчки се разхлабват. 4. Работният плот се навежда до ограничителя. 5. Горните държачи ръчки се издърпват.
- Ⓢ **Rasklapanje:** 1. Čvrsto zategnite sva četiri vijka s ručicom. 2. Rasklopite postolje. 3. Otpustite gornje vijke s ručicom. 4. Radnu ploču zakrenite do graničnika. 5. Čvrsto zategnite gornje vijke s ručicom.
- Ⓢ **Раскладывание:** 1. Затянуть все четыре винтовые фиксаторы. 2. Расложить подставку. 3. Освободить верхние винтовые фиксаторы. 4. Повернуть рабочую поверхность до упора. 5. Затянуть верхние винтовые фиксаторы.

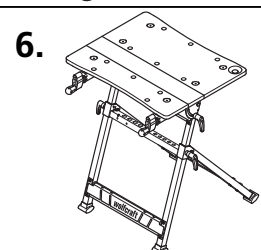
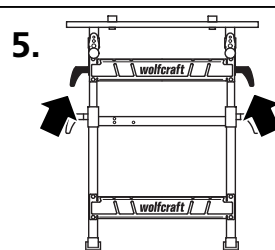
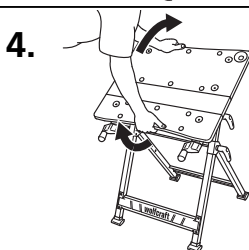
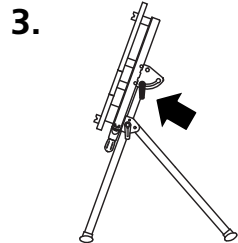
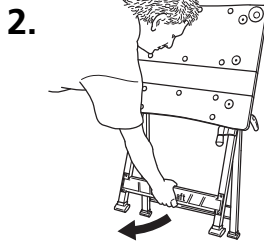
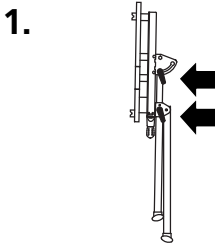

- Ⓢ Höhenverstellung: 1. Griffschrauben lösen. 2. Gewünschte Höhe einstellen. 3. Griffschrauben festziehen. Achtung: Verwendung als Maschinentisch nur in unterster Position!
- Ⓢ Height adjustment: 1. Loosen the handle screws. 2. Adjust at the required height. 3. Tighten the handle screws. Only to be used as a machine stand when it is at its lowest position.
- Ⓢ Réglage en hauteur: 1. Desserrer les vis papillon. 2. Régler la hauteur désirée. 3. Resserrer les vis papillon. Possibilité d'utilisation comme table-support de machines exclusivement en position la plus basse.
- Ⓢ Ajuste de la altura: 1. Suelte los tornillos del mango. 2. Ajuste la altura deseada. 3. Apriete los tornillos del mango. Emplear sólo como mesa de máquina en la posición más baja.
- Ⓢ Hoogteverstelling: 1. Handgreepschroeven losdraaien. 2. Gewenste hoogte instellen. 3. Handgreepschroeven vastdraaien. Gebruik als machinetafel uitsluitend in de onderste stand.
- Ⓢ Regolazione in altezza: 1. Allentare le manovelle. 2. Regolare l'altezza desiderata. 3. Serrare le manovelle. Usare con elettrodomestici solo con l'altezza piu' bassa.
- Ⓢ Ajuste de altura: 1. Soltar os parafusos do punho. 2. Ajustar à altura desejada. 3. Apertar os parafusos do punho. Utilização como mesa de máquina somente em posição mais baixa.
- Ⓢ Højdejustering: 1. Fingerskruerne løsnes. 2. Den ønskede højde indstilles. 3. Fingerskruerne strammes. Må kun anvendes som maskinbord i den nederste position.
- Ⓢ Höjdställning: 1. Lossa handtagsskruven. 2. Ställ in önskad höjd. 3. Ställ in handtagsskruvar. Användning som maskinbord endast i den nedersta positionen.
- Ⓢ Korkeudensäätö: 1. Löysää siipiruuvit. 2. säädä toivottu korkeus. 3. Kiristä siipiruuvit. Käyttö työkonepöytänä vain alimmassa asennossa.
- Ⓢ Høydejustering: 1. Løsne håndtakskrue. 2. Innstill ønsket høyde. 3. Trekk til håndtakskrue. Brukes som maskinbord kun i nederste stilling.
- Ⓢ Przetawianie wysokości: 1. Złuzować śruby z uchwytem. 2. Ustawić wymaganą wysokość. 3. Dokręcić śruby z uchwytem. Zastosowanie jako stół maszynowy tylko w najniższej pozycji.
- Ⓢ Ρύθμιση του ύψους: 1. Ξεβιδώστε τις βίδες λαβής. 2. Ρυθμίστε το ύψος που επιθυμείτε. 3. Σφίξτε τις βίδες λαβής. Χρήση ως τράπεζα μηχανής μόνο στην κατώτερη θέση.
- Ⓢ Yükseklik ayarlaması: 1. Kulplu vidaları gevşetin. 2. İstenilen yüksekliği ayarlayın. 3. Kulplu vidaları sıkıştırın. Sadece en alt pozisyonda iken makina tezgahı olarak kullanınız.
- Ⓢ Výškové nastavení: 1. Madlové šrouby uvolnit. 2. Nastavit požadovanou výšku. 3. Madlové šrouby utáhnout. Pozor: použití jako strojního stolu možné jen v nejspodnější pozici!
- Ⓢ Magasságállítás: 1. Lazítsuk meg a rögzítőcsavarokat. 2. Állítsuk be a kívánt magasságot. 3. Húzzuk meg a rögzítőcsavarokat. Vigyázat: Gépasztaléként csak a legalsó pozícióban alkalmazható.
- Ⓢ Reglarea înălțimii: 1. Se slăbesc șuruburile cu manetă. 2. Se reglează înălțimea dorită. 3. Se strâng șuruburile cu manetă. Atenție: Utilizarea ca masă pentru utilaje este posibilă numai în poziția cea mai coborâtă.
- Ⓢ Регулиране на височината: 1. Държачите се разхлабват. 2. Настроивате желаната височина. 3. Затягате държачите. Внимание: Използва се като маса за инструменти само в най-долната позиция!
- Ⓢ Podešavanje visine: 1. Otpustite vijke s ručicom. 2. Podesite željenu visinu. 3. Čvrsto zategnite vijke s ručicom. Pažnja: samo u najdonjem položaju možete ga koristiti kao stol za uređaj!
- Ⓢ Регулировка высоты: 1. Освободить винтовые фиксаторы. 2. Установить желательную высоту. 3. Затянуть винтовые фиксаторы. Внимание: Применение в качестве станка возможно только в нижней позиции.!

1.

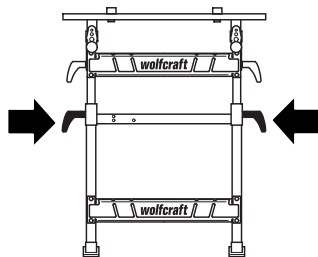

2.1

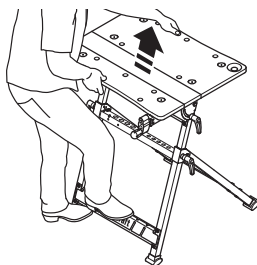

2.2

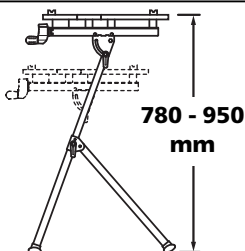

3.

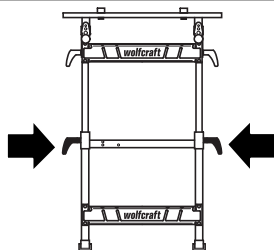

- Ⓢ Verstellung der Arbeitsplatte: 1. Griffschrauben lösen. 2. Gewünschten Winkel einstellen. 3. Griffschrauben festziehen
- Ⓢ Adjusting the worktop: 1. Loosen the handle screws. 2. Adjust required angle. 3. Tighten the handle screws.
- Ⓢ Réglage de l'inclinaison du plan de travail: 1. Desserrer les vis papillon. 2. Régler l'angle désiré. 3. Resserrer les vis papillon.
- Ⓢ Ajuste de la plancha de trabajo: 1. Suelte los tornillos del mango. 2. Ajuste el ángulo deseado. 3. Apriete los tornillos del mango.
- Ⓢ Verstellen van het werkblad: 1. Handgreepschroeven losdraaien. 2. Gewenste hoek instellen. 3. Handgreepschroeven vastdraaien.
- Ⓢ Inclinazione del piano di lavoro: 1. Allentare le manovelle. 2. Regolare sull'angolo desiderato. 3. Serrare le manovelle.
- Ⓢ Ajuste da placa de trabalho: 1. Soltar os parafusos do punho. 2. Ajustar o ângulo desejado. 3. Apertar os parafusos do punho.
- Ⓢ Justering af arbejdspladen: 1. Fingerskruerne løsnes. 2. Den ønskede vinkel indstilles. 3. Fingerskruerne strammes.
- Ⓢ Inställning av arbetsplattan: 1. Lossa handtagsskruven. 2. Ställa in önskad vinkel. 3. Ställ in handtagsskruvar.
- Ⓢ Työtason asennon säätäminen: 1. Löysää siipiruuvit. 2. Säädä toivottu kulma. 3. Kiristä siipiruuvit.
- Ⓢ Justering av arbetsplaten: 1. Løsne håndtakskruene. 2. Innstill ønsket vinkel. 3. Trekk til håndtakskruene.
- Ⓢ Przewstawianie płyty roboczej: 1. Zluzować śruby z uchwytem. 2. Ustawić wymagany kąt. 3. Dokręcić śruby z uchwytem.
- Ⓢ Ρύθμιση της πλάκας εργασίας: 1. Ξεβιδώστε τις βίδες λαβής. 2. Ρυθμίστε τη γωνία που επιθυμείτε. 3. Σφίξτε τις βίδες λαβής.
- Ⓢ Çalışma masasının eğim ayarlaması: 1. Kulplu vidaları gevşetin. 2. İstenilen eğim açısını ayarlayın. 3. Kulplu vidaları sıkıştırın.
- Ⓢ Nastavení pracovní desky: 1. Madlové šrouby uvolnit. 2. Nastavit požadovaný úhel. 3. Madlové šrouby utáhnout.
- Ⓢ Munkalap állítása: 1. Lazítsuk meg a rögzítőcsavarokat. 2. Állítsuk be a kívánt szöveget. 3. Húzzuk meg a rögzítőcsavarokat.
- Ⓢ Reglarea planșetei de lucru: 1. Se slăbesc șuruburile cu manetă. 2. Se reglează unghiul dorit. 3. Se strâng șuruburile cu manetă.
- Ⓢ Регулиране на работното платно: 1. Държачите се разхлабват. 2. Нагласяте според желанието наклон. 3. Държачите се затягат.
- Ⓢ Podesavanje radne ploče: 1. Otpustite vijke s ručicom. 2. Podesite željeni kut. 3. Čvrsto zategnite vijke s ručicom.
- Ⓢ Регулировка рабочей поверхности: 1. Освободить винтовые фиксаторы. 2. Установить желаемый угол наклона. 3. Затянуть винтовые фиксаторы.

1.

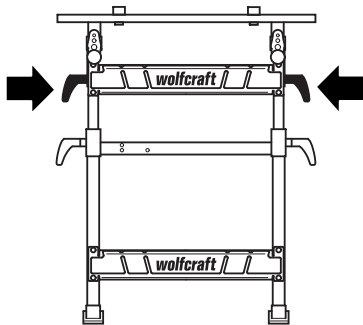

2.1

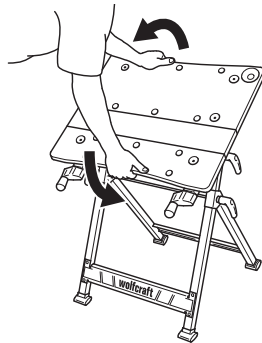

2.2

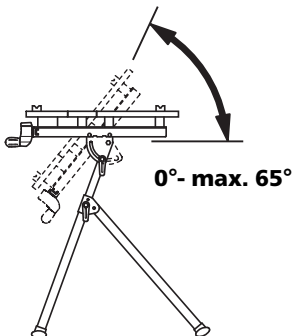

3.

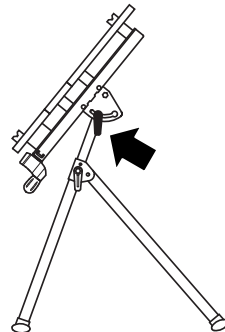

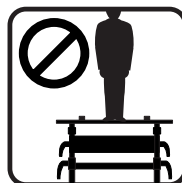

7

Ⓓ Zubehör separat erhältlich

ⒸB Accessories not included

Ⓔ Accessoires vendus séparément

Ⓔ Accesorios no incluidos

ⒹL Accessories separaat verkrijgbaar

Ⓙ Accessori non compresi

Ⓓ Accessóorios vendidos separamente

ⒹK Tilbehør som fåer separat

Ⓔ Tillbehör ingår ej

ⒹN Varusteet eivät sisälly

ⒹM Tillbehør følgerikke med

ⒹL Wyposażenie dodatkowe

ⒹR Εξαρτήματα μπορούν να αγοραστούν ξεχωριστά

ⒹR Aksesuar ayrıca satın alınabilir

ⒹZ Příslušenství dodáváno samostatně

Ⓓ Tartozékok külön kaphatók

ⒹR Accesoriile se pot aciziționa și separat

ⒹB Аксессуары се поръчват отделно

ⒹR Pribor dobavljiv odvojeno

ⒹR Принадлежности продаются отдельно

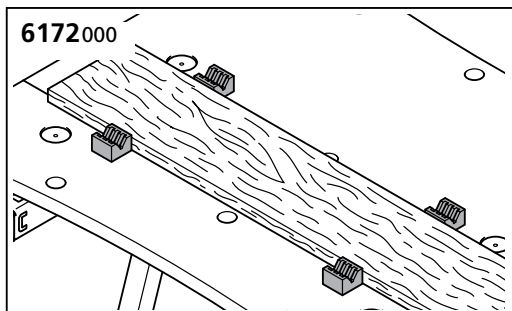
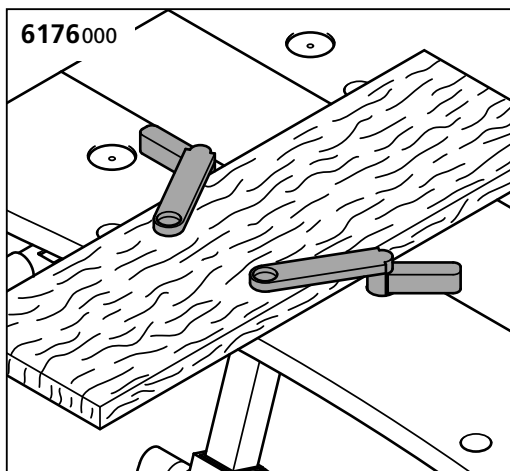
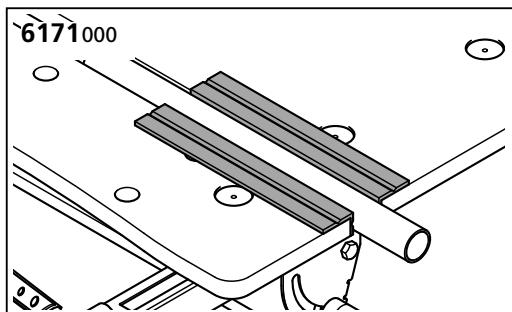
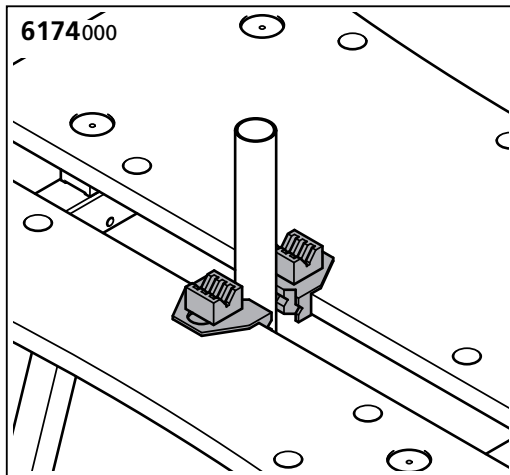
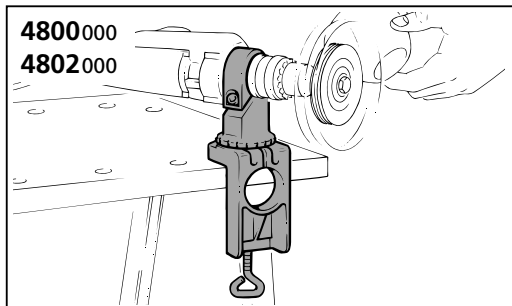

- Ⓐ Ersatzteilliste
- Ⓑ Spare parts list
- Ⓒ Liste de pièces de rechange
- Ⓓ Lista de recambios
- Ⓔ Lijst met reserveonderdelen
- Ⓕ Elenco pezzi di ricambio
- Ⓖ Lista de peças sobresselentes

- Ⓚ Liste over reserve dele
- Ⓛ Reservdelistsita
- Ⓜ Varaosaluettelo
- Ⓝ Reservdelistsite
- Ⓟ Lista części zamiennych
- Ⓠ Κατάλογος ανταλλακτικών
- Ⓡ Yedek parça listesi

- Ⓒ Seznam náhradních dílů
- Ⓓ Pótkatrész lista
- Ⓝ Componente de schimb
- Ⓟ Лист с резервни части
- Ⓡ Popis nadomjesnih dijelova
- Ⓢ Список запчастей

- Ⓐ Bestell Nr.
- Ⓑ Purchase order no.
- Ⓒ N° de comm.
- Ⓓ Ref. No.
- Ⓝ Bestelnr.
- Ⓕ Cod. ord.
- Ⓖ N° de encomenda
- Ⓠ Best. nr.
- Ⓡ Bestr.
- Ⓢ Tilaus-no
- Ⓣ Bestillingsnr.
- Ⓛ Numer zamówienia
- Ⓚ Αριθμός παραγγελίας
- Ⓜ Síparis no.
- Ⓝ Objednací číslo
- Ⓟ Bendelési szám
- Ⓡ Număr de comandă
- Ⓡ Номер за поръчка
- Ⓡ Број за нарудзбу
- Ⓡ Номер заказа

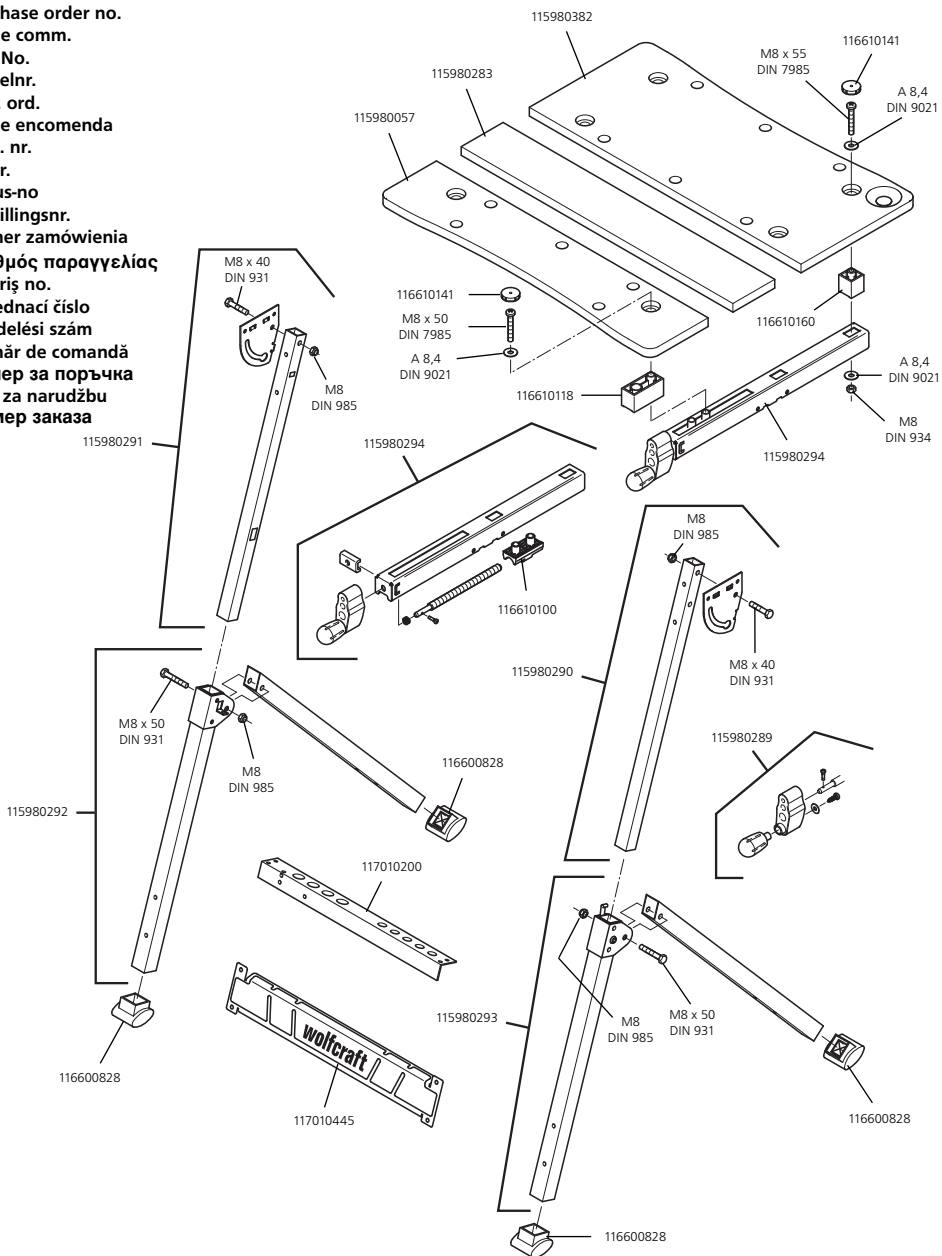

- Ⓓ Zubehörbeutel
- ⒼB Accessory bag
- Ⓕ Sachet avec accessoires
- Ⓔ Bolsa de accesorios
- ⒼL Zakje met accessoires
- Ⓘ Sacchetto di accessori
- Ⓕ Saco de acessórios

- ⒹK Tilbehørspose
- Ⓕ Tillbehörspåse
- ⒼB Lisätarvikkepussi
- ⒼN Tilbehørspose
- ⒼL Opackowanie z osprzętem
- ⒼB Σάκκος εξαρτημάτων
- ⒼR Aksesuar çantası

- ⒻZ Sáček s príslušenstvom
- ⒼI Tartozécsomag
- ⒼB Pungă cu accesorii
- ⒼB Плик за доп.аксесоари
- ⒼR Vrećica za pribor
- ⒼB Сумка с принадлежностями

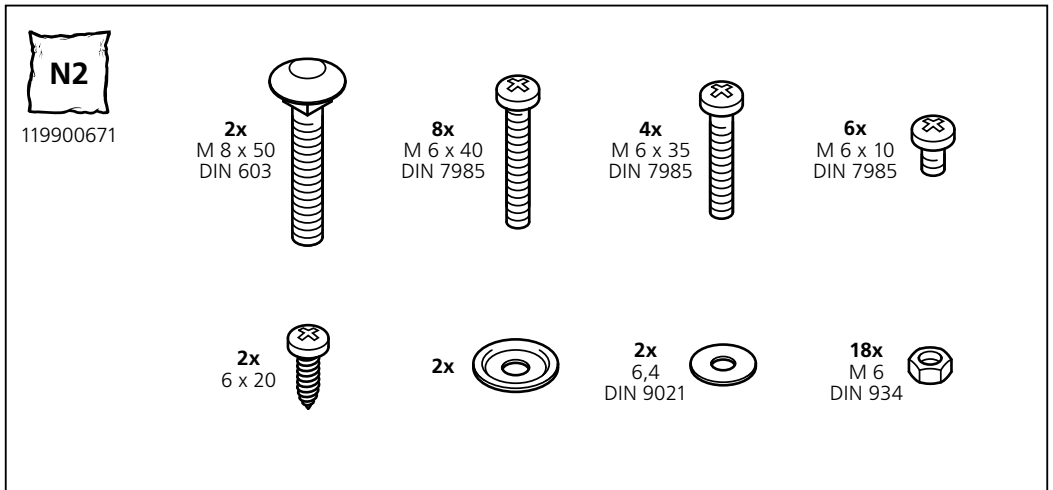
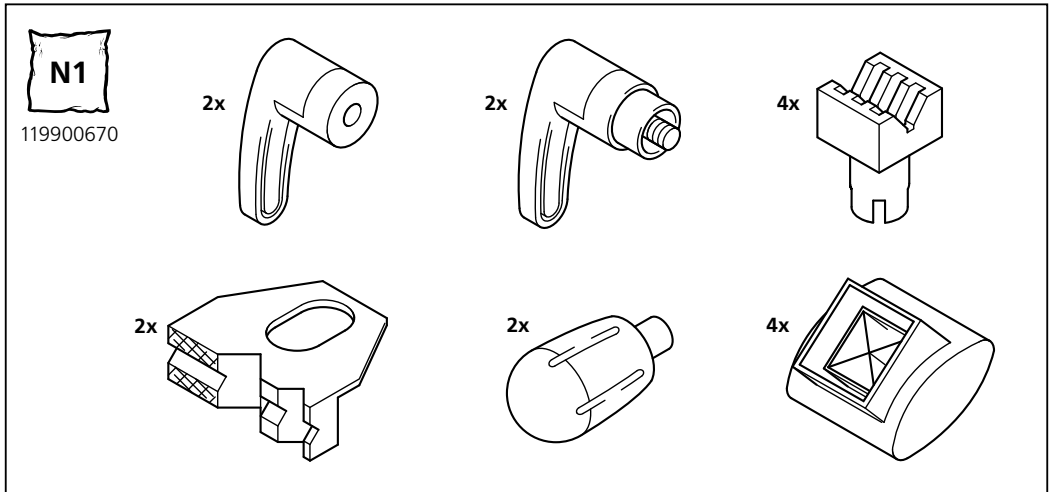





## Sicherheitshinweise

- Spannen Sie das zu bearbeitende Teil fest.
- Achten Sie darauf, dass Sie selbst und die verwendeten Geräte immer einen sicheren Stand haben.
- Benutzen Sie Werkzeuge und Geräte nur für ihren eigentlichen Bestimmungszweck.
- Tragen Sie bei allen Arbeiten, bei denen Staub, Späne, Dämpfe oder Funken entstehen, eine Schutzbrille und einen Mund-/Nasenschutz.

## 5 Jahre Garantie

### wolcraft® Garantie

Liebe Heimwerkerin, lieber Heimwerker,

Sie haben ein hochwertiges wolcraft®-Produkt erworben, das Ihnen viel Freude beim Heimwerken bringen wird. wolcraft®-Produkte entsprechen hohem technischem Standard und durchlaufen, bevor sie in den Handel gelangen, intensive Entwicklungs- und Testphasen. Während der Serienfertigung sichern ständige Kontrollen und regelmäßige Tests den hohen Qualitätsstandard. Solide technische Entwicklungen und zuverlässige Qualitätskontrollen geben Ihnen die Sicherheit einer richtigen Kaufentscheidung. Auf das erworbene wolcraft®-Produkt gewähren wir Ihnen

## 5 Jahre Garantie

Sollten innerhalb der Garantiezeit Schäden auftreten, die auf Materialfehler zurückzuführen sind, leistet wolcraft® unentgeltlich Ersatz. Die Garantiefrist beginnt mit dem Kaufdatum. Bitte lassen Sie unbedingt die Garantiekarte vollständig ausfüllen bzw. bewahren Sie die Rechnung gut auf. Voraussetzung für die Einhaltung dieser Garantiezusage ist die ausschließliche Nutzung der erworbenen Geräte im Heimwerkerbereich, eine sachgerechte Bedienung und die Verwendung von original wolcraft®-Ersatzteilen. Garantieansprüche können nur mit der vollständig ausgefüllten Garantiekarte geltend gemacht werden.



## Notes on Safety

- Firmly clamp the work piece in position.
- Ensure that you and the appliances used always have a firm footing.
- Only use the tools for their intended purpose.
- Wear safety goggles and mouth and nose protection when carrying out work which produces dust, shavings, fumes or sparks.

## 5 years Guarantee

### wolcraft® Guarantee

Dear hobbyist!

You have purchased a high-quality wolcraft® appliance, which we know you will enjoy using. wolcraft® appliances are built to high technical standards, and undergo intensive development and test phases before leaving the factory. Constant controls and regular tests during their manufacture, ensure a high quality standard. Sound technical developments, and reliable quality controls warrant for the right choice of appliance. This wolcraft® appliance is guaranteed for a period of five years.

## 5 years Guarantee

Should your appliance fail within the guarantee period owing to a material fault, it will be replaced by wolcraft® free of charge. The guarantee period begins from the date of purchase, which must be certified on the guarantee card by the dealer's stamp and signature. Retain the receipt. The validity of this guarantee is subject to the use of the appliance solely for domestic purposes, proper handling and the use of original wolcraft® spare parts. Claims under guarantee are only valid with a fully completed guarantee card.

F

## Consignes de sécurité

- Serrer fermement la pièce à usiner.
- Veillez à la stabilité des appareils employés et à la vôtre.
- Utilisez des outils seulement pour leur usage désigné.
- Portez des lunettes et un masque buco-nasal de protection lors des travaux entraînant des poussières, des copeaux, des vapeurs ou des étincelles.

## 5 Années de Garantie

### wolcraft® Garantie

Ami bricoleur,

vous venez d'acheter un produit wolcraft® de haute qualité qui vous apportera beaucoup de satisfactions lors de vos travaux de bricolage. Les produits wolcraft® possèdent un haut standard technologique et passent avant l'expédition aux revendeurs, par des phases intensives de test et de développement. Pendant la fabrication en série, des contrôles permanents et des test réguliers assurent le maintien du haut standard de qualité. Les développements techniques solides et les contrôles fiables de qualité vous donnent la garantie que vous avez fait un bon achat. Nous délivrons pour le produit wolcraft® que vous avez acheté:

### 5 années de garantie

Si pendant ces deux années, des dommages dus au matériel devaient se faire jour, wolcraft® remplacera le produit détérioré gratuitement. Le délai de garantie court à partir de la date de la facture d'achat. Veuillez faire remplir complètement la carte de garantie et conserver soigneusement la facture. Les conditions auxquelles cette garantie est soumise sont une utilisation de l'appareil exclusivement pour des travaux de bricolage domestique, un emploi correct et la mise en place de pièces détachées provenant exclusivement de wolcraft®. Les revendications de garantie ne peuvent être formulées qu'a ccompagnées de la carte de garantie conformément remplie.

E

## Instrucciones de seguridad

- La pieza de trabajo debe fijarse de forma firme y segura.
- Asegúrese de que Ud. mismo y los equipos empleados por Ud. se encuentren siempre en una posición firme y segura.
- Utilice las herramientas sólo para el uso previsto.
- Utilice gafas protectoras y una protección de boca/nariz en caso de trabajos que desprendan polvo, virutas, vapores o chispas.

## Garantía de 5 años

### wolcraft® Garantía

Estimados clientes!

Acaban de adquirir un valioso producto wolcraft® que les causará mucha satisfacción en el bricolaje. Los productos wolcraft® tienen una alta tecnología estándar y están sometidos a pruebas de desarrollo y fases de control antes de ser lanzados al mercado. Los controles y pruebas continuas durante la fabricación en serie, aseguran el alto nivel de calidad y les da a Vds. la seguridad de haber tomado la decisión correcta al elegir un producto wolcraft®, para el cual les concedemos una

### Garantía de 5 años

wolcraft® suministrará los repuestos gratis siempre y cuando sean defectos del material y estén dentro del periodo de garantía, el cual comienza con la fecha de la compra. Por este motivo deben asegurarse de que su tarjeta de garantía esté debidamente rellena o bien deben guardar la factura. Condiciones de garantía: Que el equipo se haya usado según instrucciones, única y exclusivamente para el bricolaje, y sólo les hayan puesto repuestos originales wolcraft®. Para hacer uso de su derecho de garantía, deben presentar l a tarjeta de garantía debidamente cumplimentada.

## Veiligheidsaanwijzingen

- Span het werkstuk dat bewerkt wordt goed vast.
- Let erop dat uzelf en het gebruikte apparaat altijd stevig staan.
- Gebruik gereedschap alleen voor het doel waarvoor het geschikt is.
- Draag bij alle werkzaamheden waarbij stof, splinters, dampen of vonken kunnen ontstaan een veiligheidsbril en een mond/neusbescherming.

## 5 Jaar Garantie

### wolcraft® Garantie

Beste doe-het-zelver,

U hebt een hoogwaardig wolcraft®-product gekocht, waarvan U bij het doe-het-zelven werk veel plezier zult hebben. wolcraft®-producten stemmen met een hoge technische standaard overeen en moeten voordat ze in de handel komen intensieve ontwikkelings en testfasen doormaken. Gedurende de serieproductie zorgen voortdurende controles en regelmatige tests voor een hoge kwaliteitsstandaard. Degelijke technische ontwikkelingen en betrouwbare kwaliteitscontroles geven U de zekerheid voor de juiste koopbeslissing. Voor het gekochte wolcraft®-product geven wij U

### 5 jaar garantie

Indien binnen de garantietijd storingen optreden als gevolg van materiaalfouten, wordt het beschadigde deel gratis door wolcraft® vervangen. De garantietijd begint op de koopdatum. Laat de garantietaal in ieder geval geheel invullen ofwel bewaar de rekening. Voorwaarden om de garantietoezegging na te komen zijn, dat het gekochte apparaat uitsluitend voor doe-het-zelven wordt gebruikt, dat het apparaat vakkundig wordt bediend en dat uitsluitend originele wolcraft® reserve- onderdelen worden gebruikt. Garantieaanspraken kunnen alleen met een geheel ingevulde garantietaal gedaan worden.

## Avvertenze per la sicurezza

- Serrare bene il pezzo da lavorare.
- Assicurare, per la propria persona e per le apparecchiature utilizzate, un posizionamento saldo e sicuro.
- Utilizzare gli utensili esclusivamente per gli scopi previsti.
- Durante l'esecuzione di lavori, durante i quali si produce polvere, trucioli, vapore oppure scintille, indossare degli occhiali protettivi ed una mascherina di protezione per naso e bocca.

## Garanzia di 5 Anni

### wolcraft® Garanzia

Egredi utenti,

avete acquistato un prodotto wolcraft® di alta qualità che non mancherà di soddisfarvi in tutti i lavori domestici. I prodotti wolcraft® vantano uno standard tecnico molto elevato e vengono sottoposti, prima di entrare in commercio a fasi di sviluppo e test intensivi. Controlli continui e test regolari, durante la produzione in serie, assicurano l'alta qualità standard. Pertanto solidi sviluppi tecnici e controlli di qualità affidabili, Vi daranno la sicurezza di una scelta d'acquisto giusta. Per l'acquisto di prodotti wolcraft® Vi concediamo una

### Garanzia di 5 anni

Qualora entro questi periodi di garanzia dovessero presentarsi guasti dovuti al materiale o a difetti di produzione, la wolcraft® provvederà alla sostituzione gratuita. Il periodo di garanzia ha inizio dalla data di acquisto. Vi preghiamo pertanto di far Vi assolutamente compilare debitamente il tagliando di garanzia e di conservare la fattura. Affinchè la garanzia venga riconosciuta, bisogna tener presente alcune condizioni: usare l'apparecchio acquistato solo a scopi domestici, usare l'apparecchio adeguatamente, usare esclusivamente pezzi di ricambio originali wolcraft®. Richieste di garanzia possono essere riconosciute solo dietro presentazione del tagliando di garanzia debitamente compilato.



## Instruções de segurança

- Sempre fixe firmemente a peça a trabalhar.
- Tenha sempre cuidado, que a sua própria pessoa e os aparelhos a utilizar têm uma posição segura.
- Sempre utilize as ferramentas só para os fins, a que elas verdadeiramente se destinam.
- Utilize óculos de protecção e um dispositivo de protecção para boca/nariz a fazer trabalhos, dos quais resulte a produção de pó, aparas e vapores.

## 5 anos de garantia

### Garantia wolcraft®

Querido amador e amadora de bricolage Adquiriu

um produto da wolcraft® de elevado valor, que lhe irá proporcionar grande prazer na bricolage caseira. Os produtos da wolcraft® correspondem a um nível técnico elevado e passam por fases intensivas de desenvolvimento e de exame antes de serem comercializados. Durante a produção em série efectuamos controlos constantes e testes regulares que asseguram o elevado nível de qualidade. Desenvolvimentos técnicos sólidos e controlos de qualidade competentes conferem-lhe a segurança de ter tomado a decisão de compra acertada. Ao produto wolcraft® adquirido conferimos-lhe uma

### Garantia de 5 anos

Se surgirem danos dentro do período de garantia, que tenham origem em falhas do material, a wolcraft® concede substituição gratuita. O prazo da garantia inicia-se com a data de compra. Mande preencher impreterivelmente o cartão de garantia de forma completa e guarde bem a factura. Condição para manter a confirmação de garantia é a utilização exclusiva dos aparelhos adquiridos na área de bricolage, uma operação adequada e a utilização de peças sobresselentes originais da wolcraft®. Direitos de garantia só podem ser validados com um cartão de garantia preenchido de forma completa.



## Sikkerheds henvisninger

- Spænd arbejdsområdet fast.
- Sørg for, at De selv og de anvendte apparater, altid står sikkert.
- Værktøjet må kun benyttes til dets oprindelige formål.
- Bær altid beskyttelsesbriller og mund-/næsebeskyttelse under arbejde, som forårsager støv, spåner, dampe eller gnister.

## 5 Års Garanti

### wolcraft® Garanti

Kære hobbyensneder,

De har købt et kvalitetsprodukt, som De, vil have meget glæde af ved selv- arbejdet. wolcraft® -produkter holder høj teknisk standard og gennemgår, før de kommer i handelen intensive udviklingsog testfaser. Under serieproduktionen sikrer den stadige kontrol og de regelmæssige tests den høje kvalitetsstandard. Solide tekniske udviklinger og effektive kvalitetskontroller giver Dem sikkerhed for, at De har købt det rigtige produkt. Vi yder

### 5 års garanti

på produktet, De har købt. Opstår der skader inden for dette tidsrum, der kan føres tilbage på materialet eller forarbejdningsfejl, ombytter wolcraft® - produktet uden omkostninger for Dem. Garantiperioden begynder på købs-datoen. Sørg for, at garantikortet er udfyldt korrekt og opbevar regningen. Forudsætning for Indfrielse af dette garantiløft er, at det købte apparat udelukkende benyttes til hobbyarbejder, at det betjenes forskriftsmæssigt og at der udelukkende anvendes originale wolcraft® reservedele. Garantikrav kan kun gøres gældende, når garantikortet er komplet udfyldt.



## Säkerhetsanvisningar

- Spänn fast arbetsstycket som ska bearbetas.
- Försäkra dig alltid om att både maskinerna och du själv står stadigt.
- Använd verktygen endast för avsedd användning.
- Använd alltid skyddsglasögon, fasta skyddshandskar och andningskydd vid arbeten där damm, spån, ångor eller gnistor kan uppstå.

## 5 Års Garanti

### wolcraft® Garanti

Till hobbystickaren!

Vi gratulerar till Er nya kvalitetsprodukt från wolcraft® som vi hoppas att Ni kommer att ha stor nytta av i hobbyarbetet. wolcraft® -produkter håller en hög teknisk standard och genomgår intensiva utvecklings- och testkontroller innan de ut i handeln. Regelbundna kontroller och tester garanterar hög kvalitet på standard vid seritillverkning. En solid teknisk utveckling och tillförlitliga kvalitetskontroller är garantin föt att Ni valt rätt. På denna wolcraft® -produkt lämnar vi

### 5 års garanti

För skador som uppstår under garantitiden och som beror på materialfel garanterar wolcraft® kostnadsfri ersättning. Garantin gäller från och med köpdatumet. Var noga med att fylla i garantisedel ordentligt eller förvara kvittot väl. Förutsättning för garantin är att maskinen endast används för hobbyarbete, att den sköts på sakkunnigt sätt samt att reservdelar från wolcraft® används. Garantianspråk kan endast ställas med fullständigt ifyllt garantisedel.



## Turvallisuusohjeet

- Kiinnitä työstettävä kappale hyvin.
- Huolehdi siitä, että työskennellessäsi seisot tukevasti, ja että laitteet ovat varmasti paikoillaan.
- Käytä työkaluja vain niiden alkuperäiseen tarkoitukseen.
- Käytä kaikissa töissä, joiden yhteydessä syntyy pölyä, lastuja, höyryjä tai kipinöitä, suojalaseja ja suu-/nenäsuojusta.

## 5 Vuoden takuu

### wolcraft® takuu

Hyvä nikkari,

olet valinnut korkealaatuisen wolcraft® - tuotteen, josta Sinulla on varmasti paljon iloa. wolcraft® - tuotteet täyttävät tekniikan korkeat vaatimukset. Ne läpikäyvät ennen markkinoille tuloaan intensiivisen kehitysja testivaiheen. Sarjavalmistuksen aikana jatkuvat tarkastukset ja säännölliset testit huolehtivat laitteen korkeasta laadusta. Vakaa tekninen kehitys ja luotettava laadun tarkkailu antavat Sinulle varmuuden siitä, että olet tehnyt oikean valinnan. wolcraft® myöntää laitteelle

### 5 vuoden takuun

Mikäli tänä aikana laitteessa esiintyy materiaalista tai valmistuksesta johtuvia vikoja, wolcraft® korvaa ne maksutta. Takuu aika alkaa ostopäivänä. Huolehdi siitä, että takuukortti on asianmukaisesti täytetty ja säilytä se huolellisesti laskun mukana. Myönnettävän takuun edellytyksenä on, että laitetta käytetään ainoastaan kotikäytössä käyttöohjeita noudattaen ja siinä käytetään vain alkuperäisiä wolcraft® -varaosia. Oikeus takuun alaiseen korvaukseen on voimassa ainoastaan täydellisesti täytettyä takuukorttia vastaan.



## Tips for sikkerheten

- Spenn fast den delen som skal bearbeides.
- Pass alltid på at du selv står støtt og at apparatene du benytter er stabilt festet.
- Benytt verktøyene kun formålstjenlig.
- Benytt vernebriller og et munn-/nesevern ved alle arbeider hvor det oppstår støv, spon, damper eller gnister.

## 5 års garanti wolfcraft® Garanti

Kjære hobbysekker

Du har nå fått et høyverdig wolfcraft® produkt, som du vil få stor glede av. wolfcraft® produktene er av høy tekniske standard og gjennomgår intensive utviklings- og testfaser før det kommer i handelen. Som standardprodukt er de sikret hyppige kontroller og regelmessige tester på høy kvalitetsstandard. Solid teknisk utvikling og sikker kvalitetskontroll gir sikkerhet for en riktig kjøpsbeslutning. Vi gir

### 5 års garanti

på wolfcraft® produkter du har kjøpt. Dersom det innenfor garantitiden oppstår skader som kan føres tilbake til materialfeil, gir wolfcraft® gratis erstatning. Garantifristen starter ved kjøpsdatoen. Pass på at garantikortet er fullstendig utfylt, og togså godt vare på fakturaen. Forutsetning for garantiopplyselsen og bruk av originale wolfcraft® reservedeler, forskriftsmessig betjening og bruk av originale wolfcraft® reservedeler. Garantikrav kan bare gjøres gjeldende med utfylt garantikort.



## Wskazówki bezpieczeństwa

- Zapewnić należyte oparcie obrabianego przedmiotu lub jego zamocowanie.
- Zapewnić w miejscu pracy należyte i pewne podłoże dla siebie i używanych urządzeń.
- Używać narzędzia zgodnie z ich przeznaczeniem.
- Podczas prac powodujących wytwarzanie kurzu, wiórów, gazów oraz iskier należy zakładać okulary ochronne i maskę chroniącą drogi oddechowe.

## 5 lat gwarancji wolfcraft® gwarancja

Droga Majsterkowiczko, drogi Majsterkowiczu.

Nabyliście Państwo nasz wysokiej jakości wyrób wolfcraft®, który przyniesie Wam wiele radości i satysfakcji w majsterkowaniu. Wyroby wolfcraft® odpowiadają wysokiemu standardowi technicznemu i przed wprowadzeniem do sprzedaży podlegają intensywnym badaniom funkcjonalnym i jakościowym. Regularne testy i kontrole podczas cyklu produkcyjnego zapewniają wysoki poziom jakości wyrobów. Wysoko wykwalifikowany Ośrodek Doświadczalny i Kontrola Techniczna dają Państwu gwarancję zakupu produktu wysokiej jakości. Na nabyte wyroby wolfcraft® nabywca otrzymuje

### 5 lat gwarancji

Jeżeli w okresie tego czasu w zakupionym przez Państwo wyrobie wystąpią nieprawidłowości, których powodem jest wada materiału, firma wolfcraft® zobowiązuje się do wymiany uszkodzonych elementów swojego wyrobu. Rozpoczęciem okresu gwarancji jest data sprzedaży wyrobu. W związku z tym prosimy o sprawdzenie czy karta gwarancyjna została dokładnie i należyście wypełniona oraz o zachowanie rachunku kupna z nanięszą datą sprzedaży. W przypadku nieposiadania dokumentu z potwierdzoną datą sprzedaży, roszczenia gwarancyjne nie będą uwzględniane. Podstawą do uwzględnienia roszczeń gwarancyjnych jest używanie zakupionych wyrobów zgodnie z ich przeznaczeniem, prawidłowa obsługa oraz używanie tylko oryginalnych części zamiennych wolfcraft®.



## ΥΠΟΔΕΙΞΕΙΣ ΑΣΦΑΛΕΙΑΣ

- Σταθεροποιήστε το τεμάχιο προς επεξεργασία.
- Βεβαιωθείτε ότι τόσο εσείς οι ίδιοι όσο και η χρησιμοποιούμενη συσκευή βρίσκονται πάνω σε σταθερή βάση.
- Χρησιμοποιείτε τα εργαλεία μόνο για το συγκεκριμένο σκοπό για τον οποίο προορίζονται.
- Κατά τη διάρκεια εργασιών όπου παράγεται σκόνη, πριονίδι, ατμοί ή φλόγες, φοράτε προστατευτικά γυαλιά, καθώς και κάποια προστασία για το στόμα και τη μύτη.

## 5 χρόνια εγγύηση

### wolcraft® εγγύηση

Αγαπητή πελάτισσα, αγαπητέ πελάτη, Αγοράσατε ένα υψηλής ποιότητας προϊόν, που θα σας προσφέρει εξαιρετική ικανοποίηση κατά την εργασία σας. Τα προϊόντα wolcraft® ανταποκρίνονται σε ένα υψηλό τεχνικό επίπεδο και πριν βγούν στο εμπόριο, διανύουν εντατικά στάδια εξέλιξης και δοκιμών. Κατά την διάρκεια της μαζικής παραγωγής πραγματοποιούνται διαρκείς έλεγχοι και δοκιμές, ώστε να εξασφαλίζεται η υψηλή ποιότητα. Η φερέγγυα τεχνική εξέλιξη και οι αξιόπιστοι έλεγχοι ποιότητας σας εξασφαλίζουν την σιγουριά μίας σωστής αγοράς. Σας προσφέρουμε για το προϊόν wolcraft®

## 5 χρόνια εγγύηση

Εάν κατά την διάρκεια της εγγυητικής περιόδου εμφανιστούν ζημιές που οφείλονται σε ελαττώματα του υλικού, η εταιρεία wolcraft® σας προσφέρει δωρεάν ανταλλακτικά. Η διάρκεια εγγύησης αρχίζει από την ημέρα αγοράς. Παρακαλούμε να παραλάβετε την κάρτα εγγύησης ανελλιπώς συμπληρωμένη και να κρατήσετε την απόδειξη πληρωμής. Απαραίτητη προϋπόθεση για εγγύηση εκ μέρους μας είναι η αποκλειστική χρησιμοποίηση των μηχανημάτων ερασιτεχνικά, η σωστή χρήση και μεταχείριση ανταλλακτικών wolcraft®. Η προσφερόμενη εγγύηση ισχύει μόνο εάν φέρετε μαζί σας την κάρτα εγγύησης ανελλιπώς συμπληρωμένη.



## Emniyet Kuralları

- Bunun için işlenecek olan parçayı mengeneyle sıkıştırınız.
- Kendinizin ve kullanılan cihazların daima sağlam bir yerde durmasını sağlayınız.
- Aletleri sadece asıl amaçlarına uygun bir şekilde kullanınız.
- Toz, talaş, buhar veya kıvılcım oluşumuna neden olan tüm işlerde koruyucu bir gözlük ve ağız veya burun maskesi kullanınız.

## 5 Yıl Garanti

### wolcraft® Garantisi

Sayın sanatkar,

evdeki Hobi işlemlerinizde üzerinde zevkle çalışacağınız yüksek kaliteli bir wolcraft® ürününü seçtiniz. Yüksek teknik standartlara uygun olan wolcraft® ürünleri, satışa sunulmadan önce, sıkı bir geliştirme ve test safhasından geçiriliyor. Seri üretim sırasındaki daimi kontroller ve düzenli aralıklarla yapılan testler yüksek kalitenin standartlaşmasını sağlıyor. Yoğun teknik gelişmeler ve güvenilir kalite kontrolü size doğru bir alım kararı vermenin güvencesini sağlar.

Seçtiğiniz wolcraft® ürünü için size

## 5 Yıl Garanti

veriyoruz. wolcraft® garanti süresi içerisindeki, malzeme hatası yüzünden meydana gelmiş olan hasarlar için ücretsiz yedek parça sağlar. Garanti süresi alım tarihi ile başlar. Lütfen garanti kartını tam anlamıyla doldurup, fatura ile birlikte iyi muhafaza ediniz. Bu garanti sadece satın alınan ürünlerin evdeki Hobi işlemlerinde, uygun kullanımında ve orijinal wolcraft® yedek parçaları kullanıldığı takdirde geçerlidir. Garanti talebi sadece tam anlamıyla doldurulmuş garanti kartı bulunduğu sürece kabul edilir.

## Bezpečnostní upozornění

- Pevně upněte opracovávaný díl.
- Dávejte pozor na to, aby jste vy sami a i používané nářadí bylo v bezpečné pozici.
- Používejte jen nářadí k tomu účelu, k jakému je určeno.
- Noste při všech pracech, při kterých vznikají prach, kouř, špony nebo hluk ochranné brýle a dýchací masku.

## 5 let záruka

### wolcraft® Garantie

Milá kutilko, milý kutile,

vybrali jste si vysoce hodnotný wolcraft® produkt, který vám při práci přinese mnoho radosti. wolcraft® produkty odpovídají vysokému technickému standardu a před tím než se dostanou do prodejny projdou intenzivním vývojem a testováním.

V průběhu sériové výroby jsou kontrolovány a pravidelně testovány na vysokou kvalitu. Správný technický vývoj a odpovídající kontrola dávají záruku správné koupě. Na takovýto wolcraft® produkt vám poskytujeme

### 5 let záruku

Vyskytnou-li se v průběhu záruky vady vztahující se k materiálu, budou vám díly nahrazeny. Záruka začíná datem prodeje.

Prosíme nechte si záruční list pečlivě vyplnit a potvrdit a uschovejte účenku. Ze záruky jsou vyloučeny případy, kdy je tento stůl použit v řemeslnických dílách, nepoužívání v souladu s návodem nebo použití neoriginálních dílů wolcraft®.

Uplatnění reklamace je možné jen s plně vyplněným záručním listem a dokladem o koupi.

## Biztonsági tájékoztató

- Rögzítse biztonságosan a munkadarabot.
- Ügyeljen arra, hogy mind Ön, úgy a használatban lévő készülékek biztonságosan álljanak.
- A szerszámokat és készülékeket csak saját célokra használja.
- Minden olyan munkánál, amikor por, forgács, gőz vagy szikra keletkezik viseljen védőszemüveget és száj/orrvédő maszkot.

## 5 év garancia

### wolcraft® garancia

Tisztelt Vásárló

Ön egy kiváló minőségű wolcraft® terméket vásárolt, amely Önnek sok örömet fog okozni munkája során.

A wolcraft® -termékek megfelelnek a legszigorúbb műszaki előírásoknak, és hosszú, alapos fejlesztési- és tesztelési folyamaton mennek keresztül. A megfelelő műszaki fejlesztés és a megbízható minőségi ellenőrzések biztosítják, hogy Ön a megfelelő termék mellett dönthessen. A megvásárolt wolcraft® termékre

### 5 év garanciát

biztosítunk. Amennyiben a garanciaidő alatt olyan meghibásodás keletkezik, amely anyaghibára vezethető vissza, a terméket kicseréljük. A garancia a vásárlás dátumának napján lép életbe. A garanciát csak azokra a termékekre biztosítjuk, amelyek kizárólag magáncélna, a rendeltetési célnak megfelelően, szakszerűen kerültek használatra és a használat során- amennyiben szükséges volt-, csak eredeti wolcraft® pótalkatrész került beépítésre. Garanciaigényt csak pontosan kitöltött garanciajeggyel lehet érvényesíteni.



## Инструкции de siguranță

- Fixați bine piesa prelucrată.
- Urmăriți ca întotdeauna, Dumneavoastră și utilajele folosite să aveți o poziție stabilă.
- Folosiți sculele și utilajele numai în scopul pentru care sunt produse.
- În cursul lucrărilor la care se degajă praf, șpan, vapori sau scântei, purtați ochelari de protecție și mască de protecție pentru gură și nas.

## 5 ani garanție

### Гаранție wolfcraft®

Stimați cumpărători,

Ați cumpărat un produs de o calitate superioară, ce vă va aduce satisfacție în domeniul în care îl veți utiliza.

Aceste produse îndeplinesc un înalt standard tehnic și înainte ca acestea să ajungă pe piață, trec prin diferite faze de testare și de controale ale calității.

Conform legii 449/2003 schimbarea produsului în termenul de garanție se va face numai în următoarele cazuri:

Produsul are un viciu de fabricație, are o defecțiune ce nu se poate repara, nerespectarea termenului de reparație convenit între client și unitatea service autorizată, lipsa conformității produsului.

Garanția nu se aplică pieselor uzabile și nici deteriorărilor sau deficiențelor cauzate de utilizarea sau întreținerea necorespunzătoare.

De asemenea daunele produse prin consecințe asupra unor corpuri străine sunt excluse.

Cumpărătorul are obligația de a prezenta produsul nedemontat, ambalat corespunzător sau în ambalaj original, însoțit de crtificatul de garanție competat corect și de documentele de cumpărare în original ( factură, chitanță, bon ).

## Указания за безопасност

- Материалът, който обработвате трябва да бъде здраво закрепен.
- Обърнете внимание докато работите вие и използваните уреди трябва да имате стабилна позиция.
- Използвайте масата и инструментите само по предназначение.
- При наличие на прах, стърготини, изпарения и искри по време на работа носете предпазни очила и предпазна мярка.

## 5 години гарания

### wolfcraft® гарация

Скъпи клиенти,

Вие се сдобихте с един висококачествен wolfcraft® -продукт, който ще ви достави удоволствие при работа с него. wolfcraft® - продуктите отговарят на висок технически стандарт и преди да стигнат до клиента преминават интензивни разработки и тестове. По време на серийното производство постоянните проверки и периодични тестове гарантират стандарт от високо качество. Сolidните технически разработки и надеждния качествен контрол ви гарантират сигурността за една правилна покупка.

За закупения wolfcraft® - продукт вие получавате

### 5 годишна гарация

В случай, че в рамките на гаранционния период се появят дефекти, дължащи се на грешки в производството фирма wolfcraft® осигурява пълна подмяна. Гаранционният период започва от датата на покупка. Моля гаранционната карта да бъде попълнена коректно и съответно да се лази фактурата. Предпоставка за спазване на гарацията е ползване на уреда за домашно ползване както и ползване по предназначение и ползване на оригинални резервни части. Гарацията може да се ползва само с коректно попълнена гаранционна карта.

## Sigurnosne napomene

- Čvrsto stegnite dio koji želite obraditi.
- Pri tome pazite da vi sami kao i korišteni uređaji imate siguran i stabilan položaj.
- Alate i uređaje koristite samo u svrhu za koju su namijenjeni.
- Tijekom svih radova pri kojima nastaju prašina, strugotine, para ili iskre, nosite zaštitne naočale i zaštitu za usta/nos.

## 5-godišnje jamstvo wolfcraft® jamstvo

Drage „kućne“ majstorice, dragi „kućni“ majstori,

nabavili ste wolfcraft® -proizvod visoke kvalitete, koji će Vam donijeti puno zadovoljstva pri kućnim radovima.

wolfcraft® -proizvodi odgovaraju visokim tehničkim standardima i prije nego što stignu do trgovina, prolaze faze intenzivnog razvoja i ispitivanja. Tijekom serijske proizvodnje redovite kontrole i ispitivanja jamče visoki standard kvalitete.

Solidan tehnički razvoj i pouzdana kontrola kvalitete jamče Vam da ste pri kupnji donijeli pravilnu odluku.

Na kupljeni wolfcraft® -proizvod osiguravamo Vam 5 godina jamstva.

Ukoliko se unutar jamstvenog roka pojave kvarovi, koji su posljedica materijalnih grešaka, wolfcraft® pruža besplatnu nadoknadu. Jamstveni rok počinje s datumom kupnje. Molimo Vas da jamstveni list bude potpuno ispunjen odnosno dobro pohranite račun. Preduvjet za ostvarivanje jamstvenih prava je korištenje kupljenog uređaja isključivo u području „kućne“ radinosti, propisno posluživanje i korištenje originalnih wolfcraft® -nadomjesnih dijelova. Jamstvene zahtjeve možete potraživati samo s potpuno ispunjenim jamstvenim listom.

## Указания по безопасности:

- Крепко фиксируйте обрабатываемую деталь.
- Всегда при работе занимайте устойчивое положение.
- Всегда используйте инструмент только по прямую назначению.
- Рекомендуется использование защитных очков для глаз (пыль, стружка и т.д.) и защиты для органов дыхания.

## 5 лет качества - гарантия wolfcraft

Уважаемый покупатель!

Вы приобрели высококачественное изделие фирмы wolfcraft®, работа с которым доставит Вам удовольствие. Продукция wolfcraft® соответствует высоким техническим стандартам и перед поступлением в продажу проходит длительный путь разработки и тестирования. Регулярное тестирование и контроль во время серийного производства обеспечивают высокое качество продукции.

На приобретенный товар покупатель получает 5 лет гарантии.

В случае возникновения поломок в гарантийный период, wolfcraft® производит бесплатную замену запчастей. Срок действия гарантии начинается со дня покупки. Обязательно проследите, чтобы гарантийный талон был полностью заполнен, сохраните чек. Замена запчастей производится только при условии, что используются оригинальные запчасти фирмы wolfcraft®.

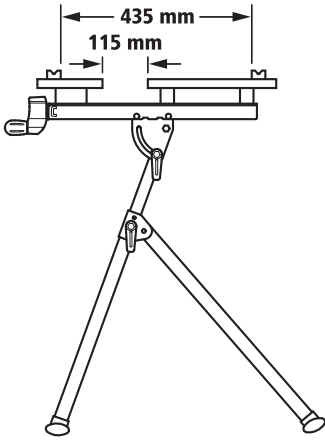

**15,7  
kg**

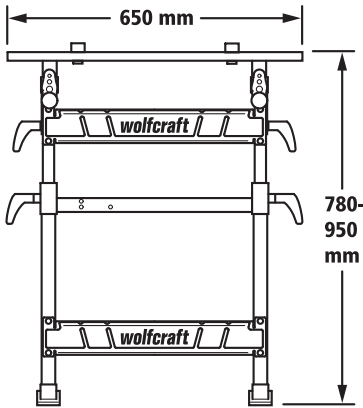

- Ⓒ Technische Änderungen vorbehalten
- Ⓓ We reserve the right for technical modifications
- Ⓔ Modifications réservées
- Ⓕ Salvo modificaciones
- Ⓖ Veranderingen voorbehouden
- Ⓗ Salvo modifiche
- Ⓙ Direito reservado a alterações técnicas
- Ⓚ Ændringer forbeholdes
- Ⓛ Rätt till ändringar förbehålles
- Ⓜ Oikeus teknisiin muutoksiin pidetään
- Ⓝ Det tas forbehold om tekniske endringer
- Ⓟ wszelkie zmiany zastrzeżone
- Ⓠ **Επιφύλασσομαστε για κάθε τεχνική αλλαγή**
- Ⓡ wolfcraft® üründe teknik değışiklikler yapabilir
- Ⓢ Technické změny vyhrazeny
- Ⓣ Műszaki változtatás joga fenntartva
- Ⓤ Modificări tehnice rezervate
- Ⓥ Запazено право за технически промени
- Ⓦ Pridržano pravo tehničkih izmjena
- Ⓧ Производител оставяет за собой право на технические изменения

- Ⓒ Reklamationsgrund:
- Ⓓ Powód reklamacji:
- Ⓔ **Αίτια παραπόνων:**
- Ⓕ Talep sebebi:
- Ⓖ Důvod reklamáce:
- Ⓗ A reklamáció alapja:
- Ⓙ Motivul reclamației:
- Ⓛ Причина за рекламация:
- Ⓜ Razlog za reklamaciju:
- Ⓝ Причина рекламации:

- Ⓒ Reklamationsgrund:
- Ⓓ Reason for claim:
- Ⓔ Objet de la réclamation:
- Ⓕ Motivo de la reclamación:
- Ⓖ Reden voor de reclamatie:
- Ⓗ Motivo del reclamo:
- Ⓙ Razão de reclamação:
- Ⓛ Reklamationsgrund:
- Ⓜ Reklamationskål:
- Ⓝ Syy valitukseen:

- Ⓒ wolfcraft® apparat:
- Ⓓ Wyrób wolfcraft®:
- Ⓔ **Μηχάνημα wolfcraft®:**
- Ⓕ wolfcraft® Aleť:
- Ⓖ Zářizení wolfcraft®:
- Ⓗ wolfcraft® készülék:
- Ⓙ Produs wolfcraft®:
- Ⓛ Уред wolfcraft®:
- Ⓜ wolfcraft® uređaj:
- Ⓝ Устройство wolfcraft®:

- Ⓒ wolfcraft® Gerät
- Ⓓ wolfcraft® equipment:
- Ⓔ Appareil wolfcraft®:
- Ⓕ Equipo wolfcraft®:
- Ⓖ wolfcraft® apparaat:
- Ⓗ Apparechio wolfcraft®:
- Ⓙ Aparelhos wolfcraft®:
- Ⓛ wolfcraft® apparat:
- Ⓜ wolfcraft® maskin:
- Ⓝ wolfcraft® laite:

① **wolcraft® srl.**  
Via San Francesco  
(Centro le Piazze)  
22066 Mariano Comense (Co)  
Tel. 00 39-0 31-7 50 900  
Fax 00 39-0 31-7 50 881  
servizioclienti@woi.wolcraft.com

② (N) (M) **Floo Trading AB**  
Lilla Floo  
S-26942 Båstad  
Tel.: 00 46 (0) 43 17 60 20  
Fax: 00 46 (0) 43 17 56 75  
wolcraft@flootrading.com  
www.flootrading.com

③ (S) **wolcraft® DK**  
Hvinningsdalvej 11  
8600 Silkeborg  
Tel.: 0045 7025 1082  
customerservicefrance@wolcraft.com  
Mogens.Vejvad@wod.wolcraft.com

④ (E) **wolcraft® España S.L.**  
**Unipersonal**  
Parque Tecnológico Valencia  
Edificio Wellness 1  
Avda. Juan de la Cierva, 27  
E-46980 Paterna  
Teléfono 00 34-902 197 119  
Fax 00 34-902 197 120  
Atencioncliente@woe.wolcraft.com

⑤ (H) **Audaxtrade Kft.**  
Ungvár utca 64-66  
HU-1142 Budapest  
Tel. 00 36-1-2 51 33 68  
Fax 00 36-1-2 51 33 68  
sales@audytrade.hu

⑥ (P) **Aquamofer - Imp. e Exp., Lda.**  
Av. Egas Moniz, Pav. B, Ap. 79  
P-2135 Samora Correia  
Tel. 00 351-263-65 92 90  
Fax 00 351-263-65 92 99  
aquamofer@clix.pt

⑦ (S) **wolcraft® Middle East Ltd.**  
P.O. Box 2428 · IL-Jerusalem  
Tel. 9 72-2-6 52 60 24  
Fax 9 72-2-6 52 95 13  
Handy: 9 72-50-52 06 49  
womea@netvision.net.il  
www.Wolcraft.co.il

⑧ (D) **wolcraft® GmbH**  
Wolff-Strasse  
D-56746 Kempenich  
Tel.: 00 49 (0) 26 55 51 0  
Fax: 00 49 (0) 26 55 511 80  
customerservice@wolcraft.com  
Service-Hotline: 0 180-5 32 94 68

⑨ (A) **wolcraft® GmbH**  
Hauffgasse 3-5  
A-1110 Wien  
Tel. 00 43 (1) 7 48 08 08-0  
Fax 00 43 (1) 7 48 08 08-11  
Kundendienst@woaut.wolcraft.com

⑩ (F) (E) **wolcraft® s.a.r.l.**  
Tour de Rosny II  
F-93 118 Rosny sous Bois Cedex  
Téléphone 00 33 (0) 1 48 12 29 30  
Téléfax 00 33 (0) 1 48 12 15 40  
customerservicefrance@wolcraft.com

⑪ (M) **m&b AG Verkaufssupport**  
Chollerstraße 3  
Postfach 301  
CH-6301 Zug  
Tel. 00 41-41-7 41 77 66  
Fax 00 41-41-7 41 65 20  
mail@verkaufssupport.ch

⑫ (G) **wolcraft® Ltd.**  
9 Churchfield Road  
Sudbury  
Suffolk CO10 2YA  
Tel. 00 44 (0) 17 87 88 07 76  
Fax 00 44 (0) 17 87 31 03 67  
customerservice@wogb.wolcraft.com  
www.wolcraft.co.uk

⑬ (NL) **wolcraft® Nederland**  
De Pinckart 54  
NL-5674 CC Nuenen  
Tel. 00 31 (0) 40 2 63 11 14  
Fax 00 31 (0) 40-2-63 11 15  
klantinfol@wod.wolcraft.com

⑭ (CZ) **ELNAS s.r.o.**  
Oblekovicke 394  
CZ-67181 Znojmo  
Tel. 00 420-515-22 01 26  
Fax 00 420-515-26 15 25  
info@elnas.cz

⑮ (P) Gekauft bei: Kaufdatum:  
⑯ Purchased from: Date of purchase:  
⑰ Revendeur: Date de l'achat:  
⑱ Establecimiento de compra:

⑲ Fecha de compra:  
⑳ Gekocht bij: Koopdatum:  
㉑ Acquistato presso: Data d'acquisto:  
㉒ Comprado em: Data de compra:  
㉓ Købt hos: Købsdato:  
㉔ Försäljare: Köpdatum:  
㉕ Osttopaikka: Osttopäivä:

⑶ (T) Kjøpt hos: kjøpsdato:  
⑷ (N) Nazwa i adres sklepu: data sprzedaży:  
⑸ (B) Αγοραστής στο:

⑹ (G) Ημερομηνία αγοράς:  
⑺ (S) Sattu allman yer: Sattu alim tarihi:  
⑻ (R) Satkuopeno u: Datum nakupu:  
⑽ (F) Vásárlás helye: Vásárlás időpontja:  
⑾ (I) Cumpărat de la: Data cumpărării:  
⑿ (R) Закуплен от: Дата на закупкуване:  
⓫ (M) Kupljeno kod: Datum kupnje:  
⓬ (M) Место покупки: Дата покупки:

⑶ (D) Datum, Firmenstempel, Unterschrift  
⑷ (B) Date, company stamp, signature  
⑸ (T) Date, Tampon de la maison, Signature  
⑹ (R) Fecha, sello de la empresa y firma  
⑺ (S) Datum, firmastempel, handtekening  
⑻ (I) Data, carimbo da firma, assinatura  
⑽ (F) Date, firmastempel, underskrift  
⑾ (R) Datum, firmastempel, underskrift  
⑿ (M) Pätevy, firman leima, allekirjoitus  
⓫ (T) Date, firmastempel, underskrift

⑶ (D) Datum, Firmenstempel, Unterschrift  
⑷ (B) Date, company stamp, signature  
⑸ (T) Date, Tampon de la maison, Signature  
⑹ (R) Fecha, sello de la empresa y firma  
⑺ (S) Datum, firmastempel, handtekening  
⑻ (I) Data, carimbo da firma, assinatura  
⑽ (F) Date, firmastempel, underskrift  
⑾ (R) Datum, firmastempel, underskrift  
⑿ (M) Pätevy, firman leima, allekirjoitus  
⓫ (T) Date, firmastempel, underskrift

⑶ (M) Data sprzedaży, pieczęćka firmowa,  
podpis  
⑷ (G) Ημερομηνία, Σφραγίδα εταιρείας,  
Υπογραφή  
⑸ (R) Tarihi, Firma mühürü, İmza  
⑹ (S) Datum, razitko a podpis  
⑺ (F) Dátum, cégbélyegző, aláírás  
⑻ (I) Data, ștampila firmei, semnătura  
⑼ (R) Datum, pečät tvrtke, podpis  
⓫ (M) Дата, фирменный штамп, подпись

⑶ (M) Data sprzedaży, pieczęćka firmowa,  
podpis  
⑷ (G) Ημερομηνία, Σφραγίδα εταιρείας,  
Υπογραφή  
⑸ (R) Tarihi, Firma mühürü, İmza  
⑹ (S) Datum, razitko a podpis  
⑺ (F) Dátum, cégbélyegző, aláírás  
⑻ (I) Data, ștampila firmei, semnătura  
⑼ (R) Datum, pečät tvrtke, podpis  
⓫ (M) Дата, фирменный штамп, подпись